

# Jagdpanzer 38(t) Hetzer

Mittlere Produktion

1/35 SCALE MILITARY MINIATURE SERIES NO.285



1/35 ミリタリーミニチュアシリーズ NO.285

## ドイツ駆逐戦車 ヘツァー 中期生産型

German armored forces in WWII created a variety of vehicles by mounting anti-tank guns on obsolete tank chassis. These machines performed even better than expected, yet still were vulnerable due to high vehicle profiles and open topped turrets. Allied bombings took a heavy toll on German production facilities, and further increased the need for an easily produced yet effective light tank destroyer to replace vehicles like the StuG III and Marder. Prototypes of the Hetzer, which shared many components of the 38(t) tank, were ready by 1944 and mass production began in April of that year. The Hetzer was covered entirely with sloped armor, and possessed a compact form and low silhouette, giving it much improved defensive ability over other self-propelled guns. Armament consisted of a

Die Deutschen Streitkräfte schufen im Zweiten Weltkrieg eine Vielzahl von Fahrzeugen, indem sie Panzerabwehr-Kanonen auf veraltete Panzerfahrge- stelle montierten. Diese Geräte leisteten aber mehr als erwartet, waren jedoch wegen ihres hohen Profils und den nach oben offenen Türmen wesentlich verletzlicher. Die Alliierten Bombardierungen forderten von den Deutschen Fertigungsstätten einen hohen Tribut und verstärkten noch den Ruf nach einem einfach herzustellenden, aber doch wirksamen, leichten Jagdpanzer, um Fahrzeuge wie das StuG III und den Marder abzulösen. Prototypen des Hetzers, der sich mit dem 38(t) Panzer viele Baukomponen- ten teilte, waren 1944 fertig und die Serienproduktion begann im April dieses Jahres. Der Hetzer war komplett mit schräger Panzerung abgedeckt, besaß eine kompakte Form und eine niedere Silhouette, was seine Defensiv-Fähigkeiten gegenüber anderen Selbstfahr-Kanonen deutlich

Durant la 2<sup>ème</sup> G.M., les forces allemandes développèrent une grande variété de véhicules en montant des armes anti-chars sur des châssis obsolètes. Ces engins se comportèrent mieux que prévu bien que très vulnérables du fait de leurs superstructures hautes et ouvertes. Les usines d'armement allemandes étant fortement endommagées par les bombar- dements alliés, il fut décidé le remplacement des StuG III et Marder par un nouveau chasseur de char léger rapidement produisible. Les prototypes du Hetzer qui partageait beaucoup d'éléments communs avec le char 38(t) étaient prêts début 1944 et la production en série débuta en avril de la même année. Le Hetzer était un engin compact à la silhouette très basse et entièrement recouvert de blindages inclinés lui donnant une

第二次大戦中期以降、旧式化した戦車の車体に大口径の主砲を搭載する自走砲は、T34など強力なソ連軍戦車に直面していたドイツ軍にとって無くてはならない対戦車兵器となりました。しかしその一方で高い車高やオープントップの車体による低い防御力が問題となっていたのです。Ⅲ号戦車をベースとして攻撃力と防御力を兼ね備えたⅢ号突撃砲の配備が進められましたが、その生産工場が1943年11月に連合軍の爆撃により大きな損害を被ると、戦力補充を急務とするドイツ陸軍総司令部は新たな対戦車車輛の開発を決定したのです。この新型対戦車車輛のベースとして着目されたのがチェコBMM社製の38(t)軽戦車でした。1943年末に開発が開始されたこの対戦車車輛は、38(t)の基本シャーシを引き継ぎながら車幅が広げられ、大型化された誘導輪や転輪、幅の広いキャタピラなど足回りも強化されました。そして戦闘室は傾斜装甲で構成され装甲厚は前面で60mm、全高はわずか2.1mと低く精悍なスタイルとなりました。主砲には48口径7.5cm対戦車砲Pak39を搭載

75mm L/48 Pak39 gun in fixed mounting as well as a front-mounted remote controlled MG34. It featured a wide body to accommodate the 4-man crew, as well as strengthened lower hull with enlarged wheels, guide rollers and tracks. Hetzers first entered service with the 731st Heeres Panzerjäger Abt. in July of 1944, and would eventually be assigned to a number of units, including infantry, Panzerjäger and Volksgrenadier divisions. BMM and Skoda continually modified and improved the Hetzer during production of the more than 2,800 vehicles built. Owing to the ease of production and high operating rates, the Hetzer came to serve as Germany's main tank destroyer in the latter period of the war, making an important contribution on both the Eastern and Western Fronts.

verbesserte. Die Bewaffnung bestand aus einer fest eingebauten 75mm L/48 Pak39 Kanone und dazu einem fernbedienten MG34. Er hatte einen voluminösen Aufbau, um die 4-köpfige Mannschaft aufzunehmen, dazu eine verstärkten unteren Rumpf mit vergrößerten Rädern, Führungsrollen und Ketten. Die Hetzer wurden erstmals im Juli 1944 bei der 731. Heeres Panzerjäger Abt. in Dienst gestellt und sollten schließlich einer Anzahl von Einheiten zugeteilt werden, darunter Infanterie-, Panzerjäger- und Volksturm-Divisionen. BMM und Skoda veränderten und verbesserten den Hetzer während der Produktion fortlaufend, es wurden 2800 Fahrzeuge gebaut. Der Hetzer hat es der Einfachheit seiner Herstellung und seiner hohen Einsatzbereitschaft zu verdanken, dass er im späteren Verlauf des Krieges als Deutschlands Haupt-Jagdpanzer diente, wobei er sowohl an der Ost- als auch der Westfront einen bedeutenden Beitrag leistete.

capacité défensive encore jamais atteinte sur les autres canons automoteurs. L'armement était constitué d'un canon de 75mm L/48 Pak39 sur affût fixe et d'une mitrailleuse MG34 télécommandée installée à l'avant. La caisse large pouvait loger quatre membres d'équipage. Le châssis était renforcé et les roues de routes, galets de retour et chenilles agrandis. Les Hetzers entrèrent en service au sein du 731<sup>ème</sup> Heeres Panzerjäger Abt. en juillet 1944 puis dans d'autres unités de divisions d'infanterie, de Panzerjäger et Volksgrenadier. BMM et Skoda modifièrent et améliorèrent constamment le Hetzer en cours de production et plus de 2.800 véhicules furent construits. Facile à produire, le Hetzer fut le principal chasseur de chars de la fin de la guerre que ce soit sur les fronts Ouest et Est.

戦。徹甲弾Pzgr.39を使用した場合で1,000mの距離から角度30度の85mm厚装甲板を貫通することができました。また車体上部には車内操作式の機銃を装備していました。部隊配備は第731戦車猟兵大隊を皮切りに1944年7月から開始。歩兵師団や擲弾兵師団の戦車猟兵大隊を中心として幅広い部隊に配備され、名称も正式に駆逐戦車38(t)ヘツァー(獵犬)とされました。ヘツァーは狭い車内や限られた視界など乗員にとって必ずしも使いやすい車輛ではありませんでした。しかし待ち伏せ攻撃にうってつけの低いシルエットを備え、友軍との連携による接近戦でソ連軍のスターリン重戦車を撃破した記録も残されています。優れた攻撃力と高い稼働率に支えられたヘツァーは、東西からドイツ本国に迫る連合軍にとって恐るべき強敵となったのです。ヘツァーは車体各部に改良が加えられながら約2,800輛という生産数を記録、大戦後半のドイツ戦闘車輛で最も成功したものの一つと評され、戦後もチェコやスイス軍によって使用が続けられました。



作る前にかならず  
お読みください。

READ BEFORE ASSEMBLY.  
ERST LESEN - DANN BAUEN.  
LIRE AVANT ASSEMBLAGE.

イラスト:上田 信

●このキットは組み立てモデルです。作る前に必ず説明書を最後までお読みください。また小学生などの低年齢の方が組み立てる時は、保護者の方もお読みください。

●接着剤や塗料は、必ずプラスチック用をお使いください。(別売)

●Read carefully and fully understand the instructions before commencing assembly. A supervising adult should also read the instructions if a child assembles the model.

●Bevor Sie mit dem Zusammenbau beginnen, sollten Sie alle Anweisungen gelesen und verstanden haben. Falls ein Kind das Modell zusammenbaut, sollte ein beaufsichtigender Erwachsener die Bauanleitung ebenfalls gelesen haben.

●Bien lire et assimiler les instructions avant de commencer l'assemblage. La construction du modèle par un enfant doit s'effectuer sous la surveillance d'un adulte.

### 注意

●工具の使用には十分注意してください。特にナイフ、ニッパーなどの刃物によるケガや事故に注意してください。

●接着剤や塗料は使用する前にそれぞれの注意書きをよく読み、指示に従って正しく使用し、使用するときは換気に十分注意してください。

●小さなお子様のいる所での作業はやめてください。小さな部品の飲み込みや、ビニール袋をかぶつての窒息などの危険な状況が考えられます。

### CAUTION

●When assembling this kit, tools including knives are used. Extra care should be taken to avoid personal injury.

●Read and follow the instructions supplied with paints and /or cement, if used (not included in kit). Use plastic cement and paints only.

●Keep out of reach of small children. Children must not be allowed to put any parts in their mouths, or pull vinyl bag over the head.

### VORSICHT

●Beim Zusammenbau dieses Bausatzes werden Werkzeuge einschließlich Messer verwendet. Zur Vermeidung von Verletzungen ist besondere Vorsicht angebracht.

●Wenn Sie Farben und/oder Kleber verwenden (nicht im Bausatz enthalten), beachten und befolgen Sie die dort beiliegenden Anweisungen. Nur Klebstoff und Farben für Plastik verwenden.

●Bausatz von kleinen Kindern fernhalten.

Verhüten Sie, daß Kinder irgendwelche Bauteile in den Mund nehmen oder Plastiktüten über den Kopf ziehen.

### PRECAUTIONS

●L'assemblage de ce kit requiert de l'outillage, en particulier des couteaux de modélisme. Manier les outils avec précaution pour éviter toute blessure.

●Lire et suivre les instructions d'utilisation des peintures et ou de la colle, si utilisées (non incluses dans le kit). Utilisez uniquement une colle et des peintures spéciales pour le polystyrène.

●Garder hors de portée des enfants en bas âge. Ne pas laisser les enfants mettre en bouche ou sucer les pièces, ou passer un sachet vinyl sur la tête.

## PAINT REQUIRED

●塗装指示のマークです。タミヤカラーのカラーナンバーで指示しました。  
This mark denotes numbers for Tamiya Paint colors.

TS-1 ●レッドブラウン / Red brown / Rotbraun / (XF-64) Rouge brun

TS-2 ●ダークグリーン / Dark green / Dunkelgrün / (XF-61) Vert foncé

TS-3 ●ダークイエロー / Dark yellow / Dunkelgelb / (XF-60) Jaune foncé

X-10 ●ガンメタル / Gun metal / Metall-Grau / Gris acier

X-11 ●クロムシルバー / Chrome silver / Chrom-Silber / Aluminium chromé

X-18 ●セミグロスブラック / Semi gloss black / Seidenglanz Schwarz / Noir satiné

XF-1 ●フラットブラック / Flat black / Matt Schwarz / Noir mat

XF-2 ●フラットホワイト / Flat white / Matt Weiß / Blanc mat

XF-15 ●フラットフレッシュ / Flat flesh / Fleischfarben Matt / Chair mate

XF-56 ●メタリックグレイ / Metallic grey / Grau-Metallic / Gris métallisé

XF-63 ●ジャーマングレイ / German grey / Deutsches Grau / Gris Panzer

XF-65 ●フィールドグレイ / Field grey / Feldgrau / Gris campagne

## RECOMMENDED TOOLS

### 【用意する工具】

Recommended tools  
Benötigtes Werkzeug  
Outillage nécessaire

接着剤  
(プラスチック用)  
Cement  
Kleber  
Colle



ニッパー  
Side cutters  
Seitenschneider  
Pince coupante

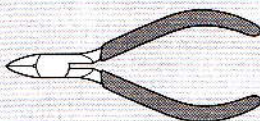

ナイフ  
Modeling knife  
Modelliermesser  
Couteau de modéliste



はさみ  
Scissors  
Schere  
Ciseaux

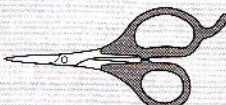

ピンセット  
Tweezers  
Pinzette  
Précettes



## ASSEMBLY



- 組立説明図の中で塗装指示のない部品はフィニッシングガイドを参考にします。
- Refer to the attached finishing guide for painting unspecified colors.
- Bezüglich der Lackierung nicht angegebener Farben das beiliegende Blatt beachten.
- Se reporter au feuillet joint pour peindre les teintes non spécifiées.

1

車体の組み立て1

Lower hull assembly 1

Zusammenbau des Wannen-Unterteils 1

Assemblage de la caisse inférieure 1

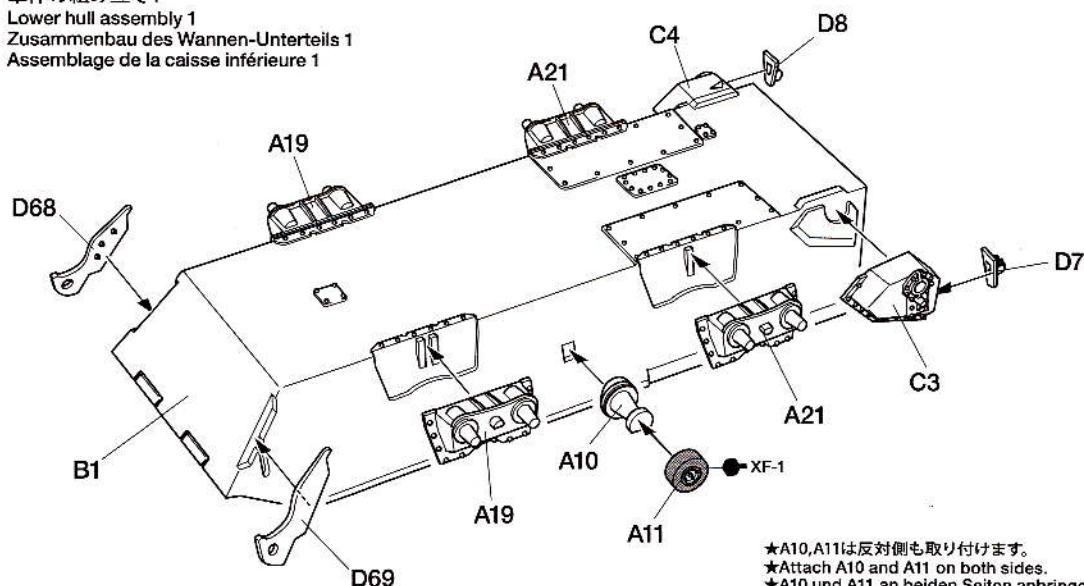

- ★A10, A11は反対側も取り付けます。
- ★Attach A10 and A11 on both sides.
- ★A10 und A11 an beiden Seiten anbringen.
- ★Fixer A10 et A11 des deux côtés.

**2** ファイナルケースの組み立て  
Final gear case  
Gehäuse Endgetriebe  
Carter de transmission finale

《右》  
Right  
Rechts  
Droit

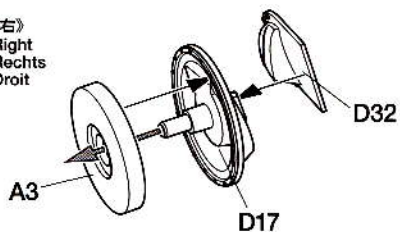

《左》  
Left  
Links  
Gauche

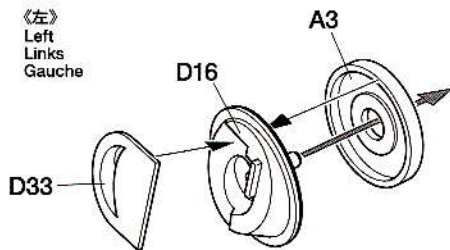

**3** 車体の組み立て2  
Hull assembly 2  
Rumpf-Zusammenbau 2  
Assemblage de la caisse 2

左  
Left  
Links  
Gauche

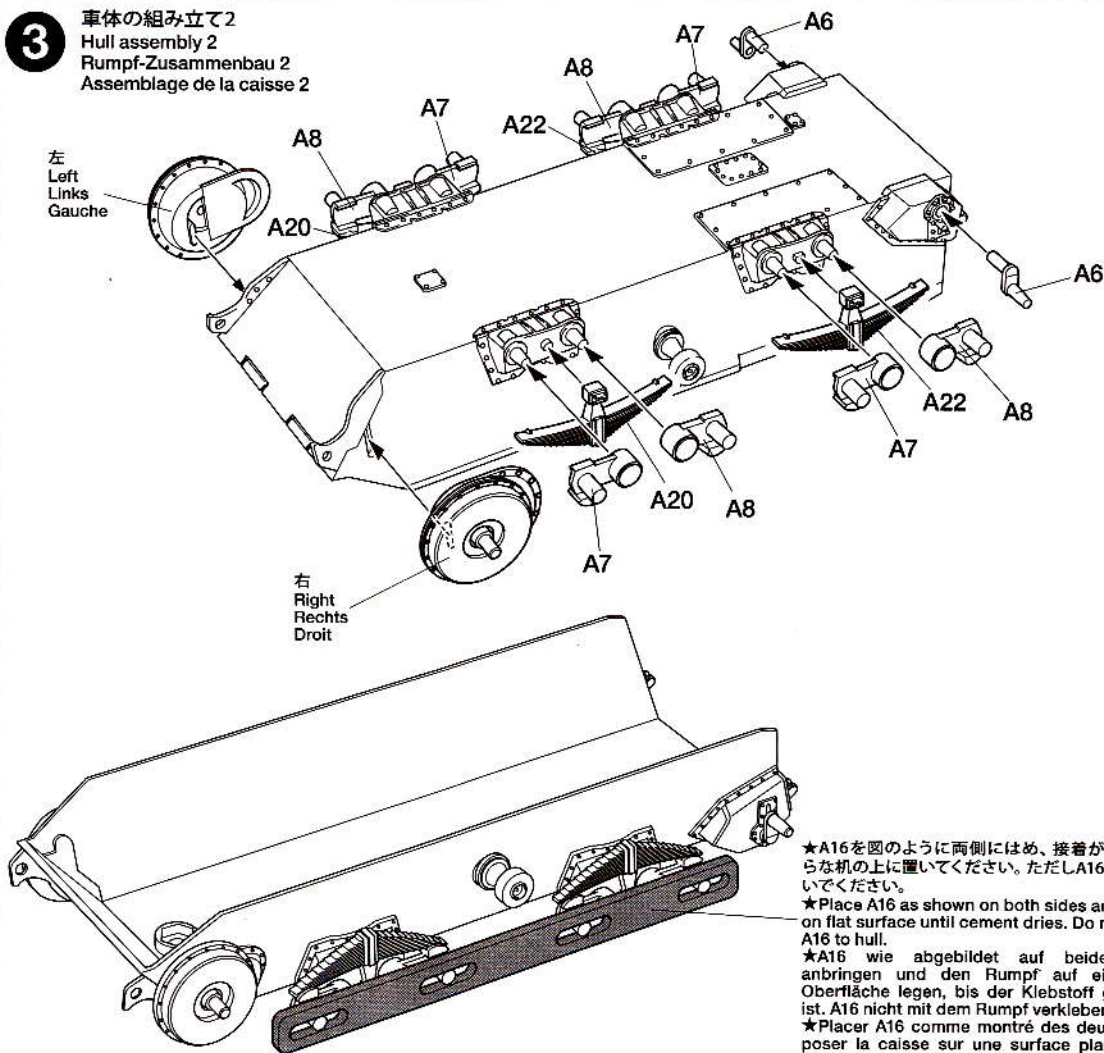

右  
Right  
Rechts  
Droit

★A16を図のように両側にはめ、接着が乾くまで平らな机の上に置いてください。ただしA16は接着しないでください。

★Place A16 as shown on both sides and rest hull on flat surface until cement dries. Do not cement A16 to hull.

★A16 wie abgebildet auf beiden Seiten anbringen und den Rumpf auf eine ebene Oberfläche legen, bis der Klebstoff getrocknet ist. A16 nicht mit dem Rumpf verkleben.

★Placer A16 comme montré des deux côtés et poser la caisse sur une surface plane jusqu'à séchage de la colle. Ne pas coller A16 à la caisse.

**4** ホイールの組み立て  
Wheels  
Räder  
Roues

★2個作ります。  
★Make 2.  
★2 Satz anfertigen.  
★Faire 2 jeux.

《アイドラーホイール》  
Idler wheel  
Spannrad  
Poulie-guide

《ドライブsprocket》  
Drive sprocket  
Kettentreibrad  
Barbotin

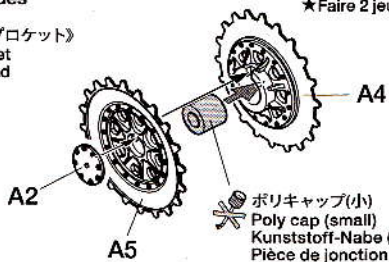

ポリキャップ(小)  
Poly cap (small)  
Kunststoff-Nabe (klein)  
Pièce de jonction (petit)



このマークの部品は接着しません。  
Do not cement.  
Nicht kleben.  
Ne pas coller.

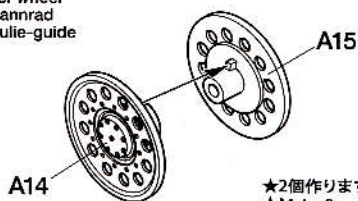

★2個作ります。  
★Make 2.  
★2 Satz anfertigen.  
★Faire 2 jeux.

**5** ホイールの取り付け  
Attaching wheels  
Einbau der Räder  
Fixation des roues

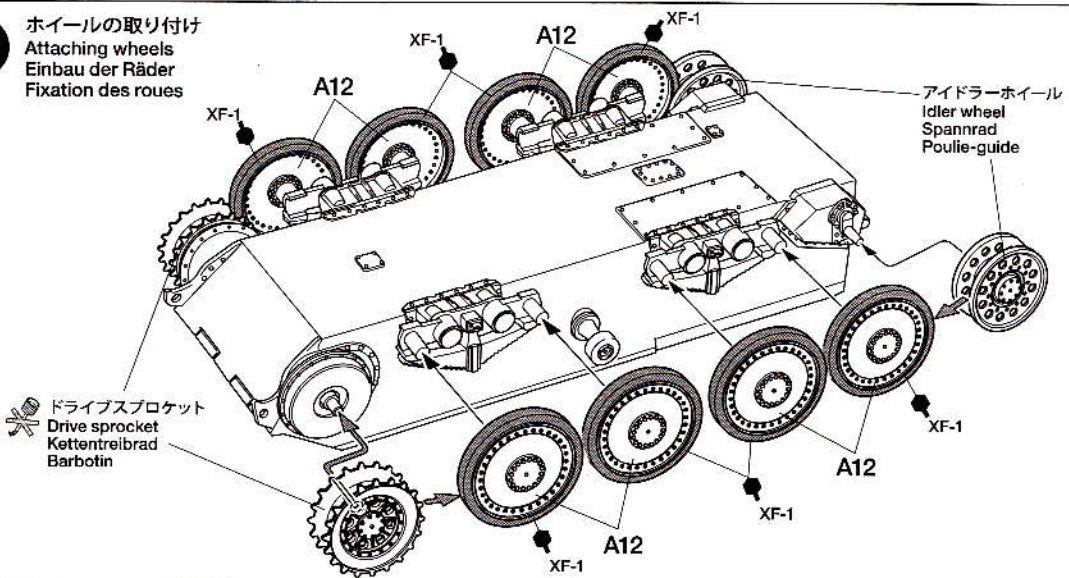

**6** リアパネルの取り付け  
Attaching rear panel  
Heckplatten-Einbau  
Fixation du panneau arrière

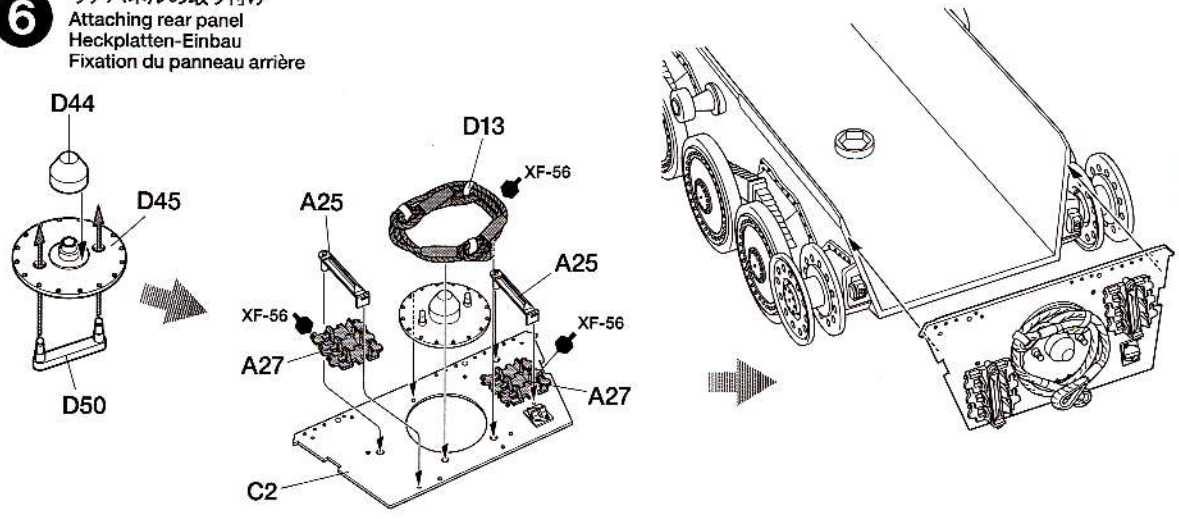

**重要 / NOTE / ANMERKUNG / NOTE**

★キャタビラはベルト式の柔らかいキャタビラと連結式のプラスチック製キャタビラのうちどちらかを選んで組み立てます。  
★Select either flexible belt or separate link type plastic tracks.  
★Entscheiden Sie sich entweder für den flexiblen Riemen oder die Plastikketten aus einzelnen Gliedern.  
★Choisir les chenilles en vinyle souple ou à patins séparés en plastique.

**7** ベルト式キャタビラの組み立て  
Belt type tracks  
Ketten in Riemenausführung  
Chenilles souples

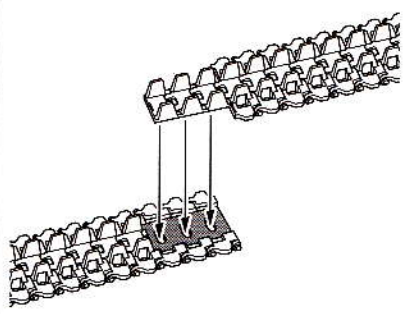

●このキャタビラは接着式です。  
①キャタビラの端にあるランナー（枠の部分）は不要なので切りとります。  
②図の影の部分に接着剤をつけます。  
③接着剤が他の部分につかないように注意しながら、キャタビラの端を図のようにはめ込みます。この時キャタビラの接合部は、はがれやすいのでしっかり接着し、十分乾燥させます。  
●キャタビラの接着剤がかかわくまで車体下部に取り付けしないでください。またキャタビラが切れてしまった時は黒糸やホッチキスなどで補強してください。  
●このキャタビラは塗装ができます。  
●The tracks in this kit can be glued using plastic cement.  
①Remove any excess plastic from surface to be cemented.  
②Apply cement. Be careful not to apply too thick.  
③Join track ends together and allow to set.  
●Attach track to hull after cement has completely cured. If track breaks, join with staples or thread.  
●The tracks can be painted using plastic paints.

●Die Ketten dieses Bausatzes mit Plastik-Kleber zusammenkleben.  
①Plastik-Grate entfernen, damit sauber verklebt werden kann.  
②Flüssigkleber bzw. Plastik-Kleber nicht zu dick auftragen.  
③Ketten-Enden zusammenpressen.  
●Wenn der Kleber ausgetrocknet ist, Ketten auf Wanne aufziehen. Falls Kette reißt, mit Draht oder Faden zusammenhalten.  
●Die Ketten-Teile können mit jeder Plastikfarbe bemalt werden.  
●Les chenilles de ce kit peuvent s'assembler à l'aide de colle pour maquettes plastique standard.  
①Enlever tout excès de matière de la surface à coller.  
②Appliquer la colle (une fine couche suffit).  
③Mettre en contact les deux extrémités et laisser sécher.  
●Après séchage installer les chenilles sur les trains de roulement. Si une chenille casse, on peut la réparer à l'aide d'une agrafe ou de fil.  
●La peinture des chenilles peut se réaliser à la peinture acrylique.

**8** ベルト式キャタピラの取り付け  
Attaching belt type tracks  
Anbringen der Ketten in  
Riemenausführung  
Installation des chenilles  
souples

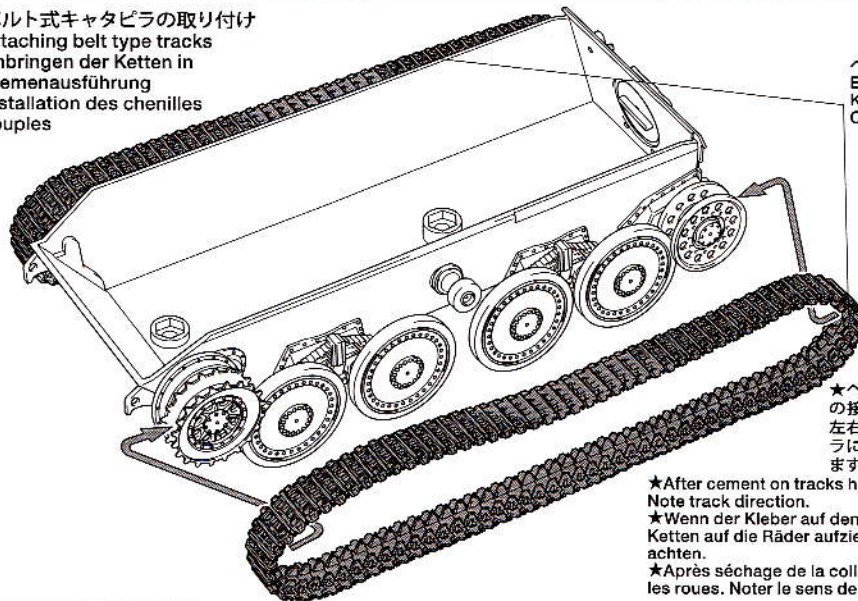

ベルト式キャタピラ  
Belt type tracks  
Ketten in Riemenausführung  
Chenilles souples

★ベルト式のキャタピラは連結部の接着が完全に乾いてから車体の左右に取り付けます。またキャタピラには回転方向があるので注意します。  
★After cement on tracks has cured, fit tracks to wheels. Note track direction.  
★Wenn der Kleber auf den Ketten getrocknet ist, die Ketten auf die Räder aufziehen. Auf Kettenrichtung achten.  
★Après séchage de la colle, installer les chenilles sur les roues. Noter le sens de la chenille.

**9** 連結式キャタピラの取り付け  
Attaching separate link type tracks  
Anbringen der aus einzelnen Gliedern  
bestehenden Ketten.  
Installation des chenilles  
à patins séparés

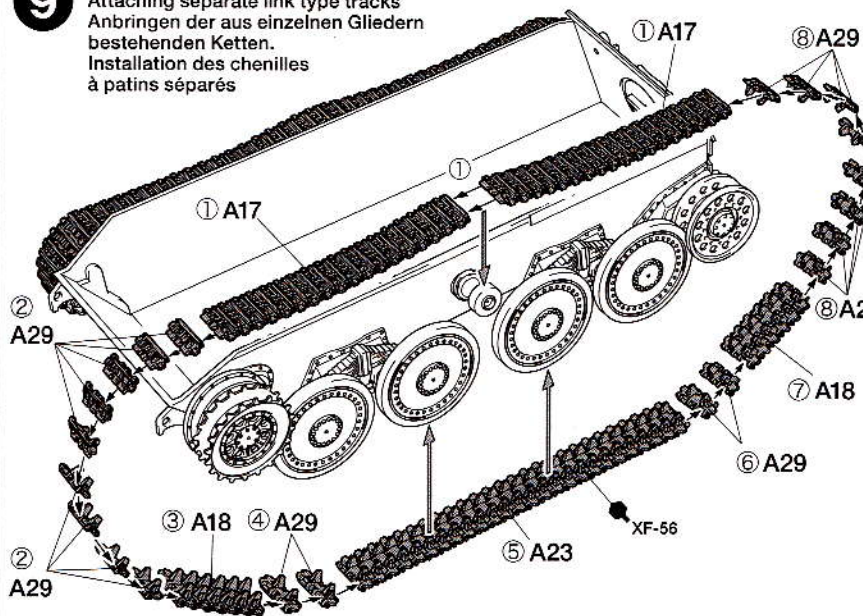

★初めにA17を連結し、リターンローラー(A11)に合わせて、その後、番号の順にキャタピラを接着剤で連結していきます。最後まで連結したら形を整え、流し込み接着剤でホイールと接着します。キャタピラには向きがあるので、説明書の部品番号をよく見て連結してください。また右側は対称に組み立てます。  
★First assemble A17 and fit to return roller. Then glue track links together in numbered order. After completing track assembly, adjust fitting and then attach tracks to wheels using extra thin cement. Take care to note correct part number and order. Assemble right-side tracks in the same way.  
★Zuerst A17 auf die Umlenkrolle aufziehen. Dann die Kettenglieder in der nummerierten Reihenfolge zusammenkleben. Wenn der Zusammenbau der Ketten abgeschlossen ist, die Einstellteile anpassen und dann die Ketten mit extra dünnem Kleber befestigen. Auf richtige Teilenummer und Reihenfolge achten. Die Ketten der rechten Seite in gleicher Weise zusammenbauen.  
★Assembler A17 en premier et installer sur le galet de retour. Puis coller ensemble les patins dans l'ordre numérique. Une fois l'assemblage de la chenille terminé, ajuster et coller la chenille au train de roulement avec de la colle extra-fluide. Noter les numéros des pièces et l'ordre d'assemblage. Assembler la chenille droite de la même manière.

**10** 車体部品の取り付け1  
Attaching hull parts 1  
Befestigen der oberen Rumpfteile 1  
Fixation des pièces de caisse 1

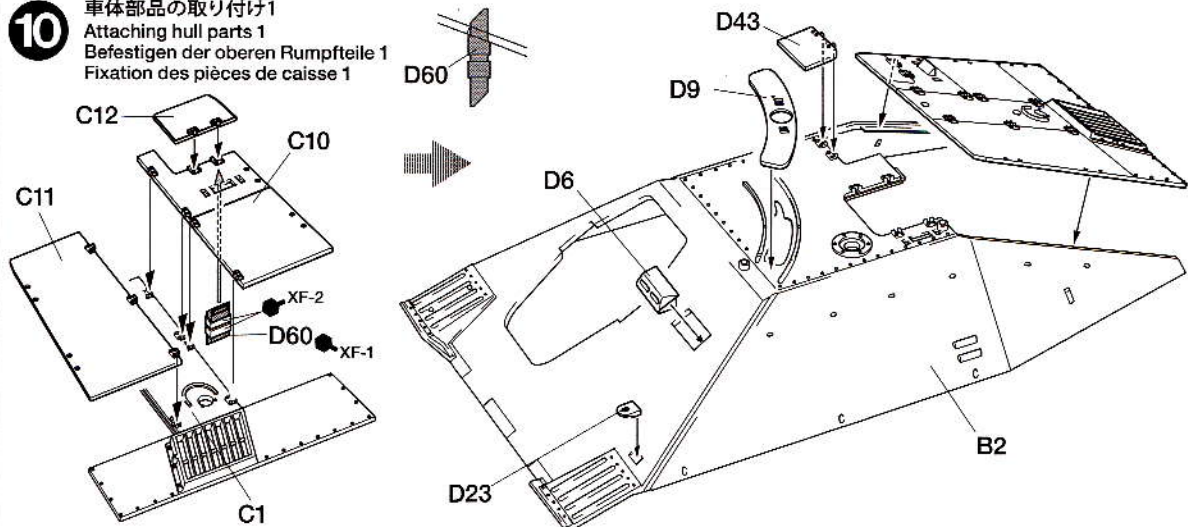

11

車体上部内側の組み立て  
Upper hull inside  
Wannen-Innenseite  
Caisse supérieure (face interne)

ポリキャップ(小)  
Poly cap (small)  
Kunststoff-Nabe (klein)  
Pièce de jonction (petit)

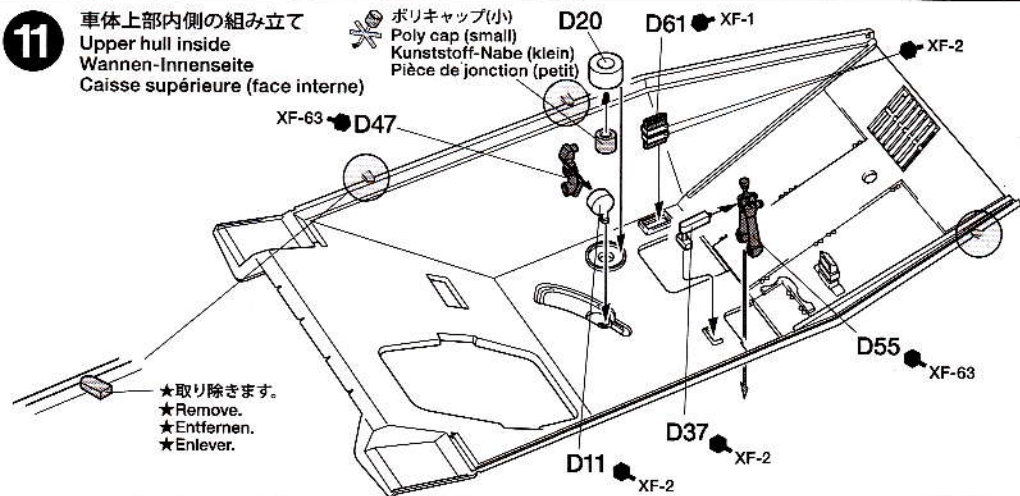

★取り除きます。  
★Remove.  
★Entfernen.  
★Enlever.

12

フェンダーの取り付け  
Attaching fenders  
Kotflügel-Einbau  
Fixation des gardes-boue

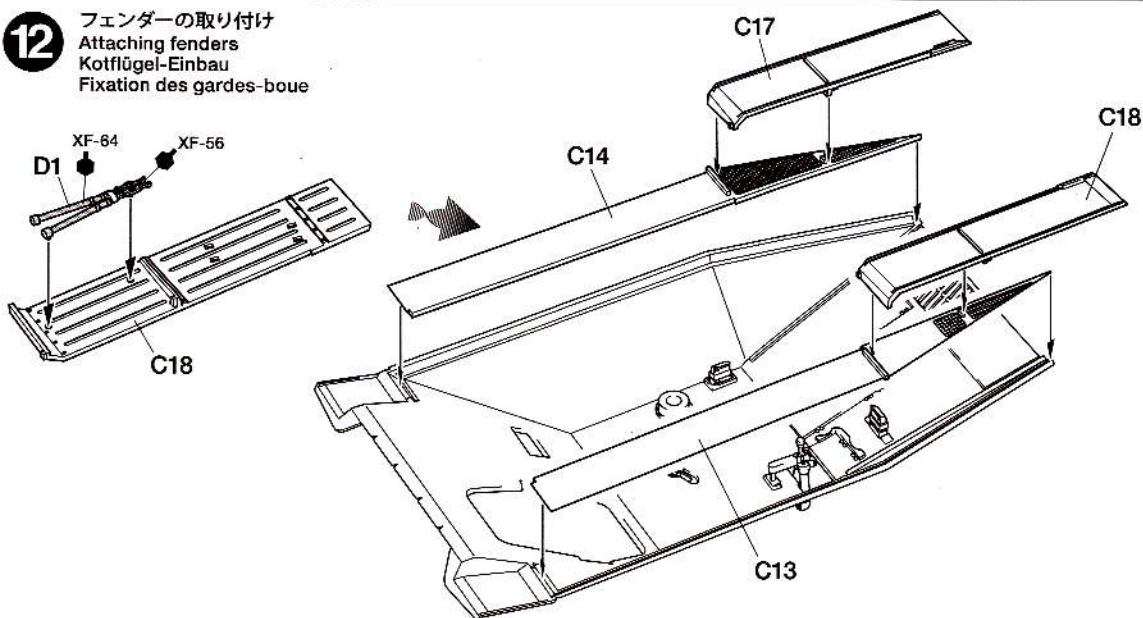

13

車体上部の取り付け  
Attaching upper hull  
Einbau des Wannen-Oberteils  
Fixation de la caisse supérieure

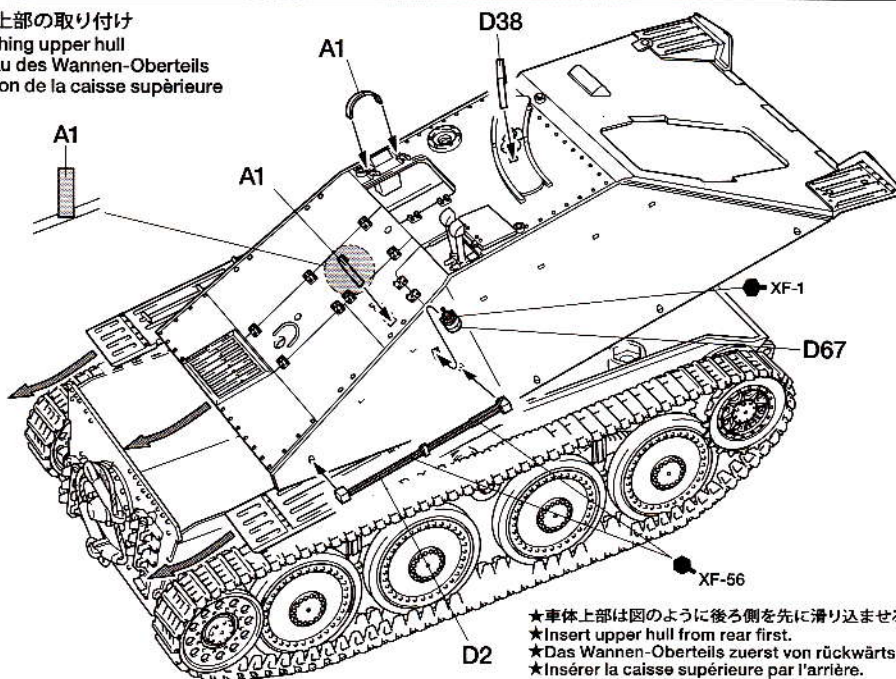

★車体上部は図のように後ろ側を先に滑り込ませるように取り付けます。  
★Insert upper hull from rear first.  
★Das Wannen-Oberteils zuerst von rückwärts einschieben.  
★Insérer la caisse supérieure par l'arrière.

**14** マフラーの取り付け  
Attaching exhaust  
Einbau der Auspuffe  
Fixation des échappements

《マフラー》  
Exhaust  
Auspuff  
Echappement

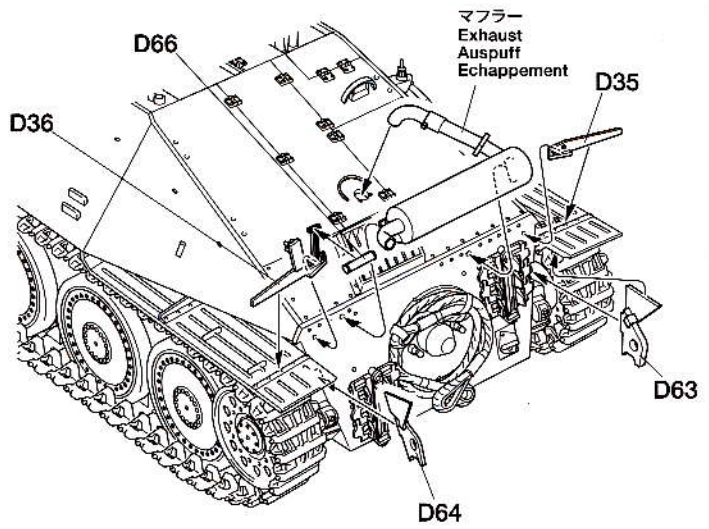
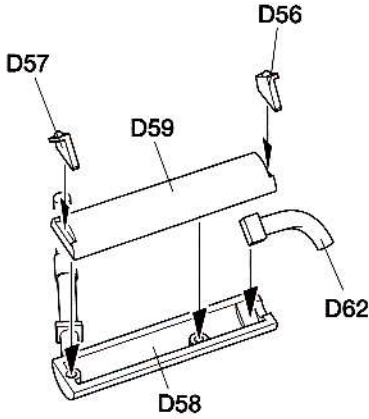

**15** 防盾の組み立て  
Gun mantlet  
Rohrummantelung  
Bouclier

《防盾》  
Gun mantlet  
Rohrummantelung  
Bouclier

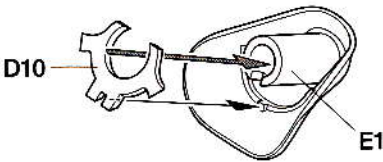

《砲身基部》  
Gun barrel base  
Aufnahme für das  
Kanonenrohr  
Embase de canon

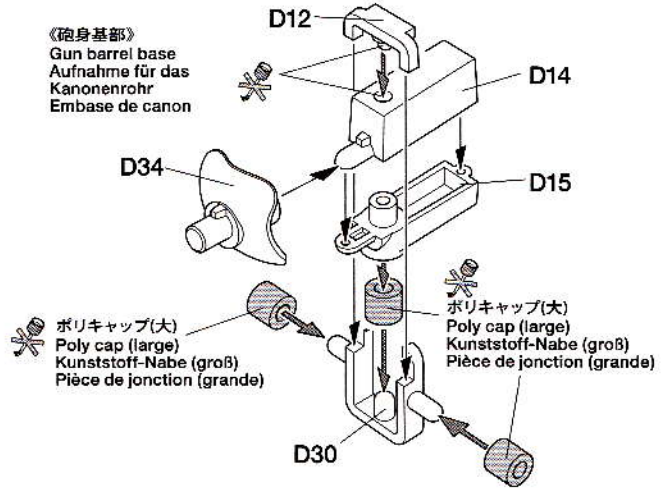

**16** 砲の組み立て  
Main gun  
Hauptgeschütz  
Canon

★取り付けの向きに注意します。  
★Note direction.  
★Auf richtige Platzierung achten.  
★Noter le sens.

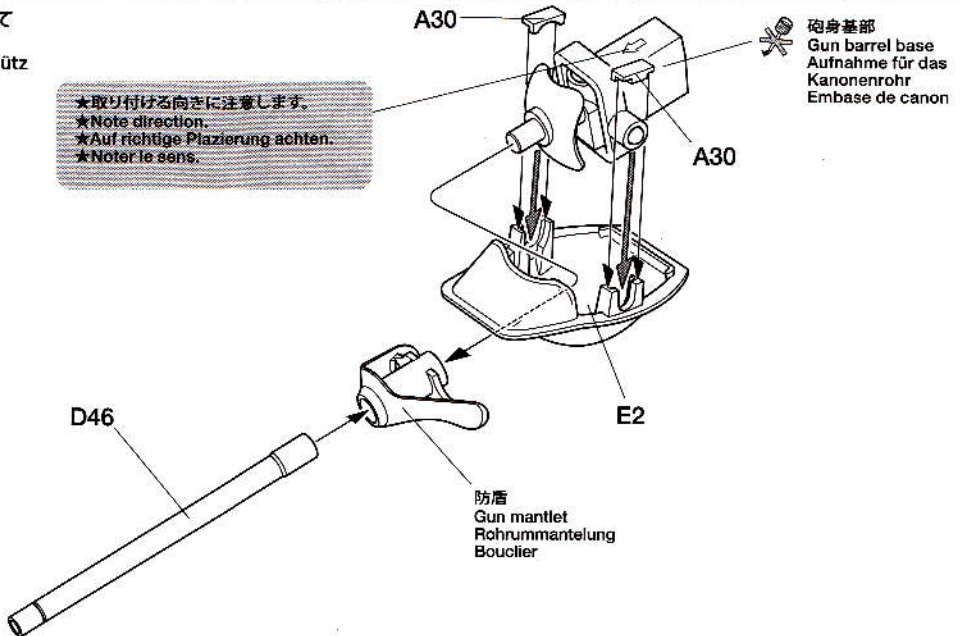

17

砲の取り付け  
Attaching main gun  
Hauptgeschütz-Einbau  
Fixation de canon

《ノテックライト》  
Notek light  
Notek-Scheinwerfer  
Phare Notek

《雑具箱》  
Tool case  
Werkzeugkasten  
Boîte à outils

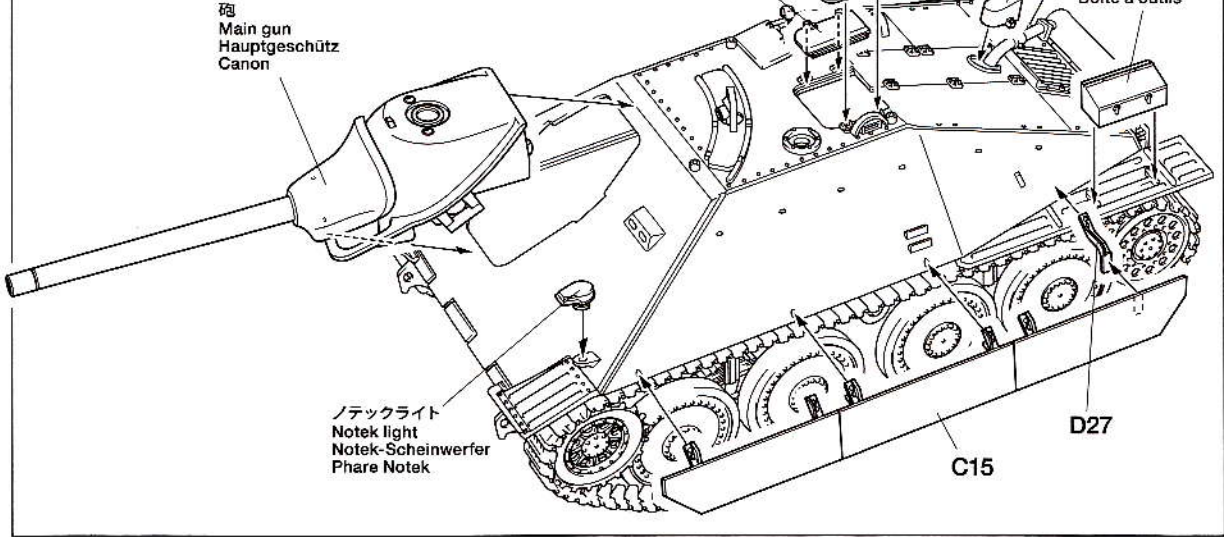

18

ジャッキの組み立て  
Jack  
Wagenhebers  
Cric

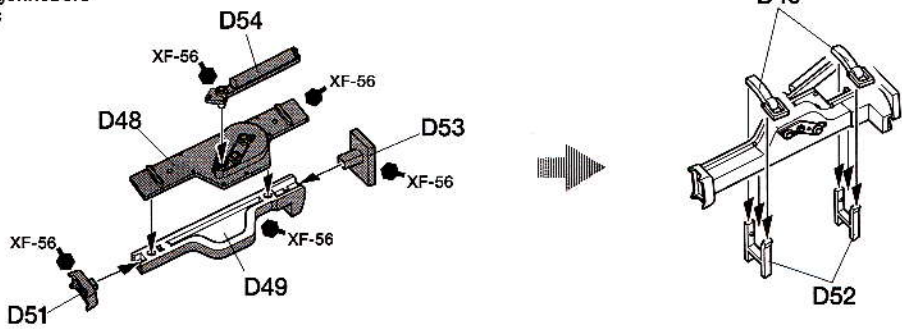

19

リモコン機銃の組み立て  
Remote control machine gun  
Ferngesteuertes Maschinengewehr  
Mitrailleuse télécommandée

★取り除きます。  
★Remove.  
★Entfernen.  
★Enlever.

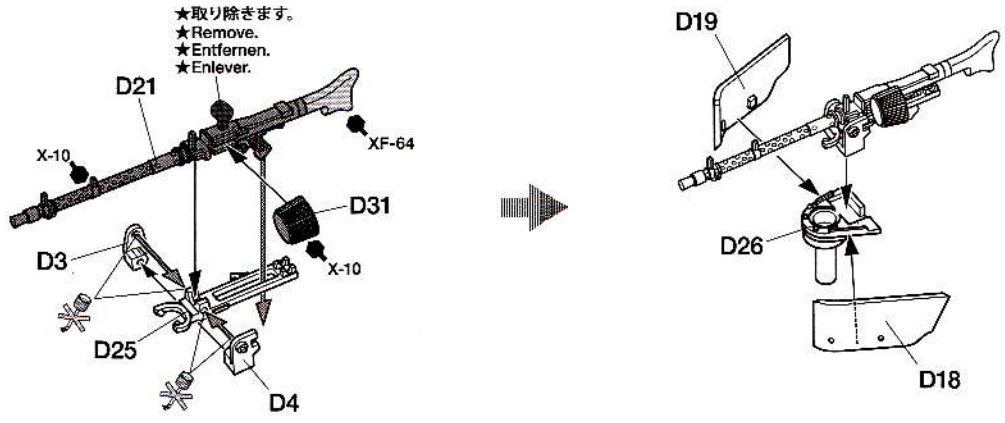



車体部品の取り付け2  
Attaching hull parts 2  
Wannen-Einzelteile-Einbau 2  
Fixation des équipements de la caisse 2

リモコン機銃  
Remote control machine gun  
Ferngesteuertes Maschinengewehr  
Mitrailleuse télécommandée

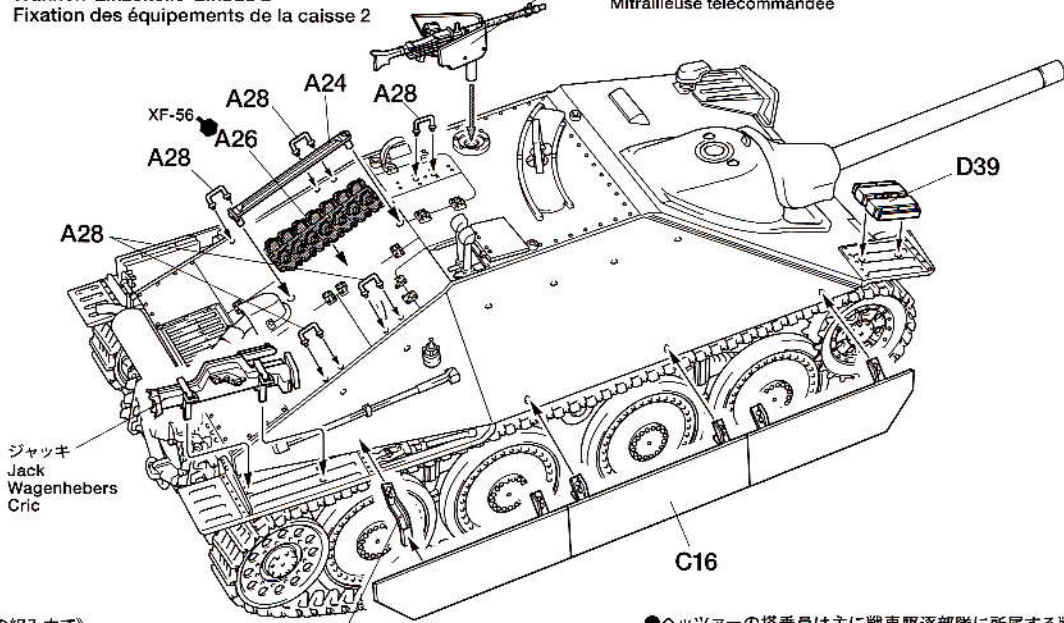

《人形の組み立て》  
Figure  
Figur  
Figurine

●フィールドグレイ  
Field gray  
Feldgrau  
Cris campagne

●フラットブラック  
Flat black  
Matt Schwarz  
Noir mat

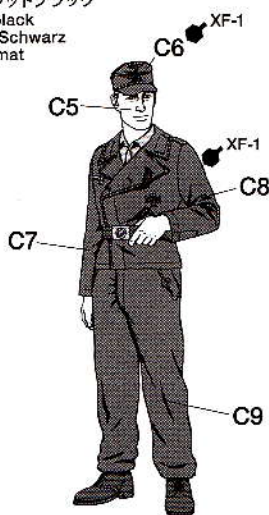
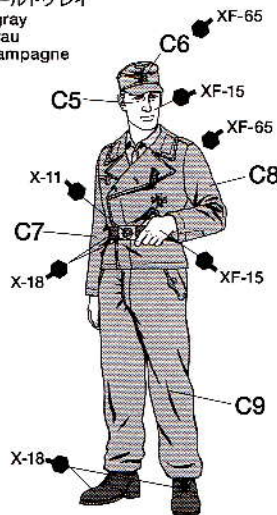

●ヘツターの搭乗員は主に戦車駆逐部隊に所属する戦車猟兵で、戦車兵や突撃砲兵とは兵科が異なっていました。戦車猟兵の場合には階級章などの兵科色は砲兵の赤ではなく、戦車兵と同じローズピンクでした。戦車猟兵の服装はフィールドグレイ(XF-65)と黒(XF-1)のものが見られました。なお、駆逐戦車と突撃砲は本来性格の異なる兵器でしたが、前線では両者ともに戦車の代わりとして配備されることも多かったようです。

●The crew of a Hetzer was made up of Panzerjägers from tank destroyer units, and their branch of service differed from tank or assault gun units. They used rose pink insignia like tank crewmen, instead of the red ones used by the artillery. They used 2 different uniforms of field gray (XF-65) and black (XF-1). Tank destroyers and assault guns were different from each other, but they were both often used in place of tanks on the frontline.

●Die Mannschaft eines Hetzers wurde aus Panzerjägern von Panzerjägerereinheiten gebildet und ihr Dienstbereich unterschied sich von Panzer- oder Sturmgeschütz-Einheiten. Sie benutzten rosa Abzeichen wie Panzermansschaften anstatt der roten, welche die Artillerie verwendete. Aus nicht bekanntem Grund benutzten sie 2 verschiedene Uniformen in Feldgrau (XF-65) und schwarz (XF-1). Jagdpanzer und Sturmgeschütze unterschieden sich voneinander, beide wurden jedoch in den Frontlinien oft an Stelle von Panzern eingesetzt.

●L'équipage d'un Hetzer était constitué de Panzerjägers d'unités de chasseurs de chars, une arme indépendante des unités de chars de combat ou de canons d'assaut. Leur couleur d'arme était le rose comme les équipages de chars, alors que celle de l'artillerie était le rouge. Deux uniformes différents, gris foncé (XF-65) et noir (XF-1) étaient portés. Les chasseurs de chars et canons d'assaut étaient très différents mais ils étaient souvent engagés au front à la place de chars de combat.

## PAINTING & MARKING

### 《ヘツター中期生産型の塗装》

大戦後期の1944年8月から、ドイツ戦車はダークイエローをベースにダークグリーンとレッドブラウンの3色迷彩を生産工場ですることとされました。1944年夏以降に生産されたヘツターの多くは、小さな円を組み合わせた独特のパターンにダークイエローとダークグリーンの斑点を加えた「光と影」迷彩が施されていました。また冬季には基本塗装の上に白の水性塗料や水で溶いた石灰を塗りつけて迷彩を施した車輛も見られました。細部の塗装は組立図中に、●マークとタミヤカラーの色番号で指示してあります。迷彩パターンやマーキングは別紙のフィニッシングガイドをご覧ください。

### 《Painting the Hetzer Mid Production》

From August, 1944 to the end of the war, German armored vehicles were painted with a 3-color camouflage of dark yellow base covered with dark green and reddish

brown patterns. Hetzers produced after summer of 1944 featured small yellow and green spots on top of the standard 3-color camouflage. White camouflage was often applied with water soluble paint during winter. See manual for guide to painting equipment and other details. The ● mark indicates numbers for Tamiya Paint colors.

### 《Lackierung des Hetzers Mittlerer Produktion》

Ab August 1944 bis zum Kriegsende wurden die Deutschen Panzerfahrzeuge mit einem dreifarbigem Tarnanstrich aus dunkelgelber Grundierung mit darüber liegenden, dunkelgrünen und rotbraunen Mustern versehen. Die nach dem Sommer 1944 hergestellten Hetzer wiesen, aufgesetzt auf den Standard-Tarnanstrich, kleine, gelbe und grüne Flecken auf. Während des Winters wurde oft mit wasserlöslicher Farbe ein

weißer Tarnanstrich aufgetragen. Beachten Sie das Handbuch als Anleitung beim Bemalen der Ausrüstung und anderer Details. Die ● Markierung gibt die Nummer der Tamiya-Lackfarbe an.

### 《Peinture du Hetzer de Milieu de Production》

A partir de août 1944 et jusqu'à la fin de la guerre, les véhicules blindés allemands portaient un camouflage trois tons constitué de vert foncé et brun rouge sur une base jaune sombre. Les Hetzers produits après l'été 1944 portaient un mouchetis jaune et vert par-dessus le camouflage trois tons. Un badigeon blanc était souvent passé durant l'hiver. Consulter le manuel de montage pour peindre les équipements et les détails. Le symbole ● indique la référence de peinture Tamiya à utiliser.

# tamiya weathering stick

ITEM 87081, 87082  
87086, 87087

タミヤウェザリングスティック

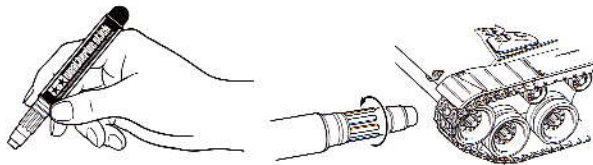

■立体的な汚し表現が手軽に楽しめるペンタイプのウェザリング材です。ペン先を回してスティックノリのようにカラーを出し、そのままモデルに塗りつけるだけ。キャタビラやフェンダー、ロードホイールなど足まわりにこびりついた泥や雪を立体的に再現するのに適しています。水性タイプなので水を含ませた筆を使ってカラーを薄く塗り広げたり、直接指先でカラーを広げること可能。泥はねやハケで粗く塗ったような冬季迷彩も再現できます。泥を表現する「マッド」、雪の表現に最適な「スノー」、砂の表現に適した「サンド」、乾いた土用に「ライトアース」などのカラーが揃っています。

■The Weathering Stick offers by far the easiest way to add realistic finishing effects to your scale models. Use like glue stick to simply cake mud or snow onto tank treads, fenders and road wheels. Water soluble material may be diluted and applied with wet brush or fingertip. Perfect for depicting splattered mud or winter camouflage. 4 colors, Mud, Snow, Sand and Light Earth currently available.

# tamiya weathering master

ITEM 87079, 87080,  
87085, 87088

タミヤウェザリングマスター

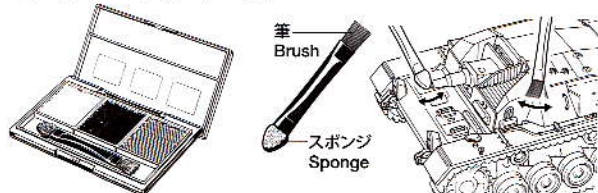

■コンパクトな名刺サイズに、3色のカラーと専用ツールが付いています。筆にカラーを付けてサッと払うようにモデルにつけると、エッジを強調するドライブラシ感覚の汚し表現ができます。またスポンジは面にこすりつける表現に最適です。カラーはセミウェットタイプで定着性も十分。溶剤を使わず臭いも気にならないので、いつでもどこでも作業できます。「サンド」「ライトサンド」「マッド」のAセット、「スノー」「スス」「サビ」のBセット、「赤さび」「ガンメタル」「シルバー」のCセット、「青焼け」「赤焼け」「オイル」のDセットなどがあります。

■Compact pallet case holds 3 colors and special applicator tool. Using brush tip to apply powder to model lets you achieve "drybrush" effect that highlights edges and corners. Use sponge tip to smear snow or soot onto model for realistic effect. Semi-wet compound adheres well to surfaces and requires no thinner, making it perfect for beginners. A(Sand/Light Sand/Mud), B(Snow/Soot/Rust), C(Orange Rust/Gun Metal/Silver) and D(Burnt Blue/Burnt Red/Oil Stain) sets are available.

## Model MAGAZINE INTERNATIONAL

《タミヤモデルマガジン》

海外の一流モデラーの作品が豊富な写真で身近に楽しめます。タミヤをはじめ、世界の製品をテーマに製作記事や資料など詳しく紹介。模型作りの参考に欠かせません。英語版、一部900円。(日本語要訳つき)お求めは当社カスタマーサービスまでお問い合わせください。



## APPLYING DECALS

《スライドマークのはり方》

- ①はりたいマークをハサミで切り抜きます。
- ②マークをぬるま湯に10秒ほどひたしてからタオル等の布の上に置きます。
- ③台紙のはしを手で持ち、はるところにマークをスライドさせてモデルに移してください。
- ④指に少し水をつけてマークをぬらしながら、正しい位置にずらしします。
- ⑤やわらかな布でマークの内側の気泡を押し出しながら、押しつけるようにして水分をとります。

DECAL APPLICATION

- ① Cut off decal from sheet.

- ② Dip the decal in tepid water for about 10 sec. and place on a clean cloth.
- ③ Hold the backing sheet edge and slide decal onto the model.
- ④ Move decal into position by wetting decal with finger.
- ⑤ Press decal gently down with a soft cloth until excess water and air bubbles are gone.

ANBRINGUNG DES ABZIEHBILDES

- ① Abziehbild vom Blatt ausschneiden.
- ② Das Abziehbild ungefähr 10 Sek. in lauwarmes Wasser tauchen, dann auf sauberen Stoff legen.
- ③ Die Kante der Unterlage halten und das Abziehbild auf das Modell schieben.
- ④ Das Abziehbild an die richtige Stelle schieben und dabei mit dem Finger das

Abziehbild naßmachen.

- ⑤ Das abziehbild mit weichem Stoff ganz andrücken, bis kein überflüssiges Wasser und keine Luftblasen mehr vorhanden sind.

APPLICATION DES DÉCALCOMANIES

- ① Découpez la décalcomanie de sa feuille.
- ② Plongez la décalcomanie dans de l'eau tiède pendant 10 secondes environ et posez sur un linge propre.
- ③ Retenez la feuille de protection par le côté et glissez la décalcomanie sur le modèle réduit.
- ④ Placez la décalcomanie à l'endroit voulu en la mouillant avec un de vos doigts.
- ⑤ Pressez doucement la décalcomanie avec un tissu doux jusqu'à ce que l'eau en excès et les bulles aient disparu.

## 部品請求について

For Japanese use only!

★部品をなくしたり、こわした方は、このステッカーがはられたカスタマーサービス取次店でご注文いただけます。また、当社カスタマーサービスに直接ご注文の場合は、右記の方法でご注文することができます。詳しくは当社カスタマーサービスまでお問い合わせください。



①《郵便振替のご利用法》

郵便局の払込用紙の通信欄に下のリストを参考にITEM番号、スケール、製品名、部品名、部品コード、数量を必ずご記入ください。振込人住所欄にはお電話番号もお書きいただき、口座番号・00810-9-1118、加入者名・(株)タミヤでお振込ください。

②《代金引換のご利用法》

パーツ代金に加えて代引き手数料(315円)をご負担いただければ、電話またはホームページより代金引換によるご注文をお受けいたします。

③《タミヤカードのご利用法》

タミヤカードをご利用の場合、代金はご指定金融機関の口座引き落としとなります。ご注文は電話またはホームページよりお受けいたします。

《住所》

〒422-8610 静岡県駿河区恩田原3-7

株式会社タミヤ カスタマーサービス係

《お問い合わせ電話番号》

静岡 054-283-0003

東京 03-3899-3765 (静岡へ自動転送)

営業時間/平日▶8:00~20:00 土、祝日▶8:00~17:00

《カスタマーサービスアドレス》

http://tamiya.com/japan/customer/cs\_top.htm



1/35  
MM  
Military Miniature

www.tamiya.com

## 1/35 ドイツ 駆逐戦車 ヘルツァー 中期生産型 ITEM 35285

★価格は予告なく変更となる場合があります。

部品名	価格	部品コード
A パーツ (1枚).....	580円	0004569
B パーツ.....	700円	9003827
C パーツ.....	660円	9003828
D・E パーツ.....	830円	0004572
ポリキャップ (大・4個).....	170円	0443027
ポリキャップ (小・4個).....	120円	9442023
キャタビラ (1台分).....	520円	0443246
マーク.....	260円	9403115
説明図.....	320円	1053446
フィニッシングガイド.....	170円	1253016

## AFTER MARKET SERVICE CARD

When purchasing Tamiya replacement parts, please take or send this form to your local Tamiya dealer so that the parts required can be correctly identified and supplied. Please note that specifications, availability and price are subject to change without notice.

Parts code	ITEM 35285
0004569.....	A Parts (1 pc.)
9003827.....	B Parts
9003828.....	C Parts
0004572.....	D & E Parts
0443027.....	Poly Cap (Large, 4 pcs.)
9442023.....	Poly Cap (Small, 4 pcs.)
0443246.....	Track
9403115.....	Decal
1053446.....	Instructions
1253016.....	Finishing Guide