

GERMAN KING TIGER



PRODUCTION TURRET

Panzer Kampfwagen VI \neq TIGER II

"KÖNIGSTIGER" Sd.Kfz.182

SERIEN TURM

1/35 ミリタリーミニチュアシリーズ NO.164
ドイツ重戦車キングタイガー
(ヘンシェル砲塔)



In order to counter the increasing threat of Russian tanks during the latter part of the Second World War, Germany began development of a new heavy tank in February 1943. Officially designated the Panzerkampfwagen VI-B Tiger II, but better known as the King Tiger, it featured thick armor and a powerful main gun. Henschel and Porsche, who had prior experiences in the manufacture of heavy tanks, came up with rival prototypes incorporating different turret configurations. After trials, the Henschel design was adopted for production. The King Tiger carried the Type 43 L71, 88mm high velocity main gun which was capable of penetrating 170mm thick armor plate at a distance of 1000 meters. Auxiliary arma-

um der steigenden Bedrohung durch die russischen Panzer in der letzten Hälfte des WW II zu begegnen, begann Deutschland im Februar 1943 mit der Entwicklung eines neuen, schweren Panzers. Offiziell nannte man ihn Panzerkampfwagen VI-B TIGER II, aber besser bekannt war er unter dem Namen KÖNIGSTIGER. Er besaß eine dicke Panzerung und ein starkes Hauptgeschütz. HENSCHEL und PORSCHE, welche bereits erfahrung mit der Herstellung von Panzern hatten, brachten eigene Prototypen mit verschiedenen Turm-Formen heraus. Nach mehreren Tests wurde die HENSCHEL-Konstruktion zur Herstellung ausgewählt. Der KÖNIGSTIGER hatte ein Typ 43 L71, 88mm Hauptgeschütz, welche bei einer Ent-

Pour contrer l'efficacité croissante des chars d'assaut soviétiques à la fin de la 2^{ème} Guerre Mondiale, l'Allemagne commença le développement d'un nouveau char lourd en février 1943. Officiellement désigné Panzerkampfwagen VI-B Tiger II, mais plus connu sous le nom de Königstiger (King Tiger), il était doté d'un blindage épais et d'un canon très puissant. Henschel et Porsche, deux sociétés qui avaient l'expérience de la fabrication de tanks lourds présentèrent des prototypes rivaux incorporant des configurations de tourelle différentes. Après essais, ce fut la proposition Henschel qui fut retenue pour la mise en production. Le King Tiger recevait un canon principal de 88mm type 43 L71 à haute vitesse capable de percer

1943年2月、ドイツ軍兵器局はキングタイガー(タイガーII)戦車の開発を各社に命じました。正式には6号戦車B型(Sdkfz-182)と呼ばれたこの重戦車のスタイルはパンサー戦車を踏襲したものとされ、装甲も車体前面が150mm、側面が80mmに強化された他は構造的にはほぼ同じものとなっていました。またエンジンもパンサー戦車用のMAN社製マイババハ・HL230-P30を冷却システムと共に搭載。変速機は重量の増加からヘンシェル社製のL-801となりました。主砲はタイガーI型と同じ88mmながら、L-56口径からL-71口径へとさらに強化された43型戦車砲を装備。40/43徹甲弾の使用で、1000mの距離で垂直に立つ170mmの装甲板を貫通できる威力を持っていました。砲塔は、量産型ではヘンシェル社が設計シクルップ社が改良、そしてヴェックマン社の製造による

ment included two 7.92mm machine guns mounted on the front hull section and on the turret. The extremely thick armor on the turret front measured 185mm and 88mm on the side panels. Power for this massive tank was supplied by a Maybach HL230 P30 V-12 cylinder, liquid cooled engine, producing 700 horsepower. The King Tiger went into mass production at the Henschel factory beginning August 1944, following the delivery of the last Tiger I tanks. Although the tank possessed advanced technology and sophistication, only 430 units incorporating the Henschel turret came off the factory line, and less than 500 total were ever available for combat.

nung von 1000m 170mm dicke Panzerplatten durchdringen konnte. Zusätzliche Bewaffnung waren zwei 7,92mm Maschinengewehre auf dem vorderen Wannenbereich und auf dem Turm. Die extrem dicke Panzerung auf dem Turm war 185mm dick und die Seitenplatten 88mm. Der Antrieb erfolgte über einen MAYBACH HL230 P30 V-12-Zylinder, flüssigkeitsgekühlten Motor, welcher 700PS erzeugte. Der KÖNIGSTIGER wurde ab 1944 bei der Firma HENSCHEL in Serienproduktion hergestellt. Obwohl der Panzer neueste Technik besaß, wurden nur 430 Stück davon produziert, und nur weniger als 500 Stück waren insgesamt für Konflikteinsätze verfügbar.

des blindages de 170mm à une distance de 1000 mètres. L'armement auxiliaire consistait en deux mitrailleuses de 7,92mm installées à l'avant de la caisse et sur la tourelle. Le blindage de tourelle était extrêmement épais (185mm sur la face avant, 88mm sur les côtés). Le King Tiger était propulsé par un moteur 12 cylindres en V Maybach HL230 P30 refroidi par liquide développant 700 chevaux. La production en série à l'usine Henschel débuta en août 44, suite à la livraison des derniers Tiger I. Bien que ce char dispose d'une technologie avancée et d'un haut degré de sophistication, seulement 430 exemplaires à tourelle Henschel sortirent des chaînes et moins de 500 en tout furent utilisés en unités.

砲塔が初期のボルシェ博士設計によるものにかわり搭載されました。前面で185mm、側面が80mmという重装甲のこの砲塔は、後部に22発の砲弾を収納するために被弾時の安全性がドイツ兵器局で問題になりましたが、砲塔の両側面に予備のキャタピラを装着することで解決しています。また88mm砲の防盾は当初、ゾウ・コップフ(ぶたの頭)と呼ばれるスムーズな形状のものでしたが、量産500輛目ころから基部がくびれたものにかわっています。1944年8月、タイガーI型の最終生産車6輛がカッセルのヘンシェル工場を離れるとキングタイガーのフル生産が始まり、1945年3月までに量産砲塔付きで430輛が生産されました。前線においては機械的なトラブルがあったものの、分厚い装甲と強力な88mm砲でまさにキングタイガーの名にふさわしい威力を発揮したのです。



作る前にかかわらず
お読み下さい。
READ BEFORE ASSEMBLY.
ERST LESEN — DANN BAUEN.
A LIRE AVANT ASSEMBLAGE.

イラスト:上田 信

- ★お買い求めの際、または組み立ての前には必ずキットの内容をお確かめ下さい。
- ★組み立てに入る前に、説明図をよく見て、全体の流れをつかんで下さい。
- ★接着剤、塗料は、必ずプラスチック用をお使い下さい。(別売)
- ★接着剤や塗料を使用する際は、十分換気に気をつけて下さい。
- ★Study the instructions thoroughly before assembly.
- ★Use plastic cement and paints only (available separately).
- ★Use cement sparingly and ventilate room while constructing.
- ★Vor Baubeginn die Bauanleitung genau durchlesen.

- ★Nur Klebstoff und Farben für Plastik verwenden (separat erhältlich).
- ★Nicht zuviel Klebstoff verwenden. Der Raum sollte beim Basteln gut gelüftet sein.
- ★Bien étudier les instructions de montage.
- ★Utiliser uniquement une colle et des peintures spéciales pour le polystyrène (disponibles séparément).
- ★Utiliser aussi peu que possible la colle et aérer la pièce pendant la construction.

★下図の工具を用意して下さい。

- ★Tools required
- ★Benötigtes Werkzeug
- ★Outils nécessaires

接着剤(プラスチック用)

- Cement
- Kleber
- Colle

- ニッパー
- Side cutter
- Zwickzange
- Pince coupante

- ナイフ
- Modeling knife
- Modellermesser
- Couteau de modéliste

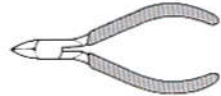

- ★+ドライバー、セロハンテープもご用意下さい。
- ★Cellophane tape, + screwdriver
- ★Tesafilm, + Schraubenzieher
- ★Ruban adhésif, tournevis +
- 塗装指示のマークです。タミヤカラーのカラーナンバーで指示しました。

TS-1	●レッドブラウン / Red brown / Rotbraun / XF-64	Rouge brun
TS-2	●ダークグリーン / Dark green / Dunkelgrün / XF-61	Vert foncé
TS-3	●ダークイエロー / Dark yellow / Dunkelgelb / XF-60	Jaune foncé
TS-46	●ライトサンド / Light sand / Hell-Sandfarben / Sable clair	
X-10	●ガンメタル / Gun metal / Metall-grau / Gris acier	
X-11	●クロムシルバー / Chrome silver / Chrom-Silber / Aluminium chromé	
X-18	●セミグロスブラック / Semi gloss black / Seidenglanz schwarz / Noir satiné	
XF-1	●フラットブラック / Flat black / Matt schwarz / Noir mat	
XF-2	●フラットホワイト / Flat white / Matt weiß / Blanc mat	
XF-15	●フラットフレッシュ / Flat flesh / Fleischfarben / matt / Chair mate	
XF-56	●メタリックグレイ / Metallic grey / Grau-metallic / Gris métallisé	
XF-65	●フィールドグレイ / Field grey / Feldgrau / Gris campagne	

1 サスペンションの取り付け
Suspension arms
Radaufhängung
Bras de suspension

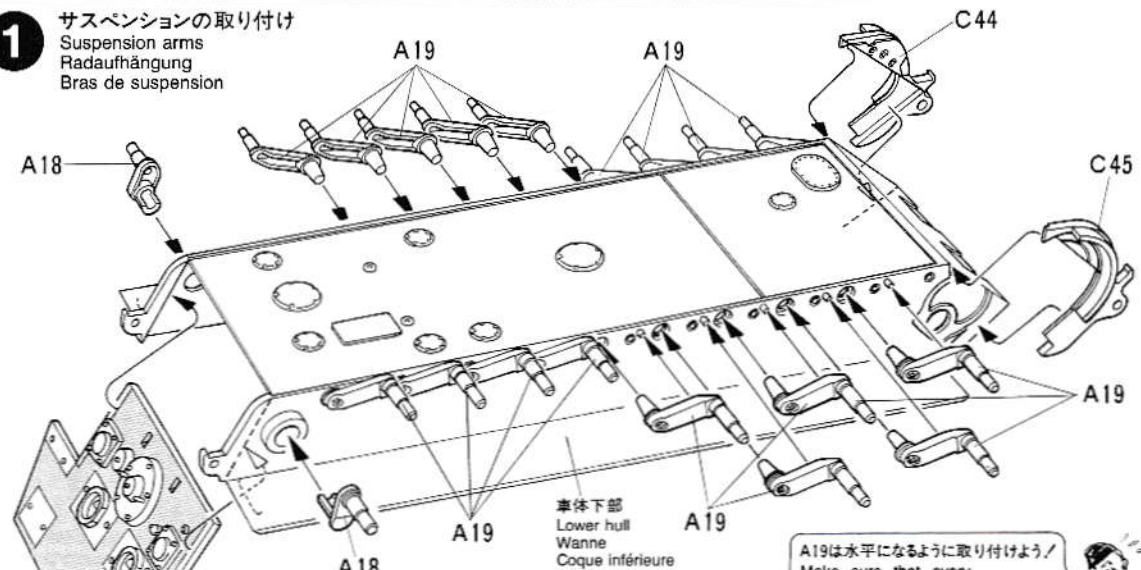

A19は水平になるように取り付けよう!
Make sure that every road wheel contacts the ground.



- ★P9、10を参考に薄く塗られた部分にツィメリットコーティングをします。
- ★Apply Zimmerit coating to shaded areas, referring to page 9 and 10.
- ★Zimmerit-Beschichtung auf schraffierte Flächen auftragen, siehe Seiten 9 und 10.
- ★Appliquer du revêtement zimmerit sur les zones ombrées, en se référant aux pages 9 et 10.

2 ホイールのくみたて
Wheel assembly
Rad-Einbau
Assemblage des roues

《ロードホイール》
Road wheel
Laufrad
Roue de route

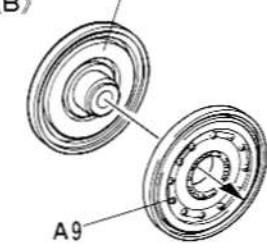
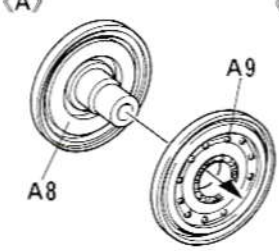

《ドライブスプロケット》
Drive sprocket
Kettentriebbrad
Barbotin



《アイドラーホイール》
Idler wheel
Spannrad
Poulie-guide

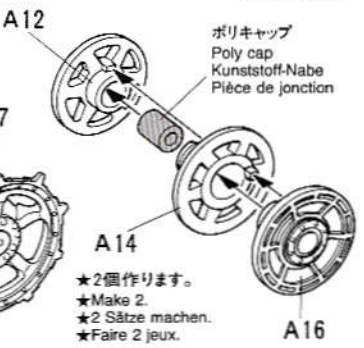

- ★Aは10個、Bは8個作ります。
- ★Make 10 for A and 8 for B.
- ★Von A 10 und von B 8 herstellen.
- ★Faire 10 ensembles A et 8 ensembles B.

- ★2個作ります。
- ★Make 2.
- ★2 Sätze machen.
- ★Faire 2 jeux.

- ★2個作ります。
- ★Make 2.
- ★2 Sätze machen.
- ★Faire 2 jeux.

3 ホイールの取り付け
Attaching wheels
Anbau der Räder
Fixation des roues

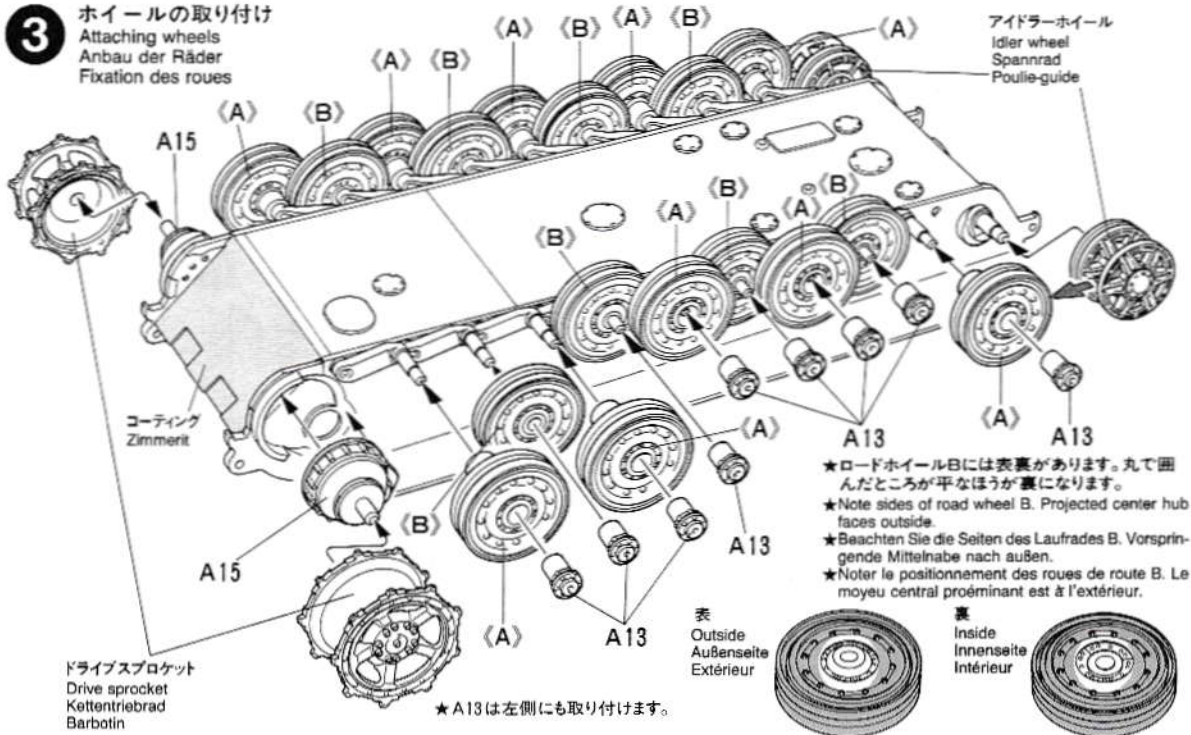

4 排気管の取り付け
Attaching exhaust
Auspuffrohr-Anbau
Fixation des échappements

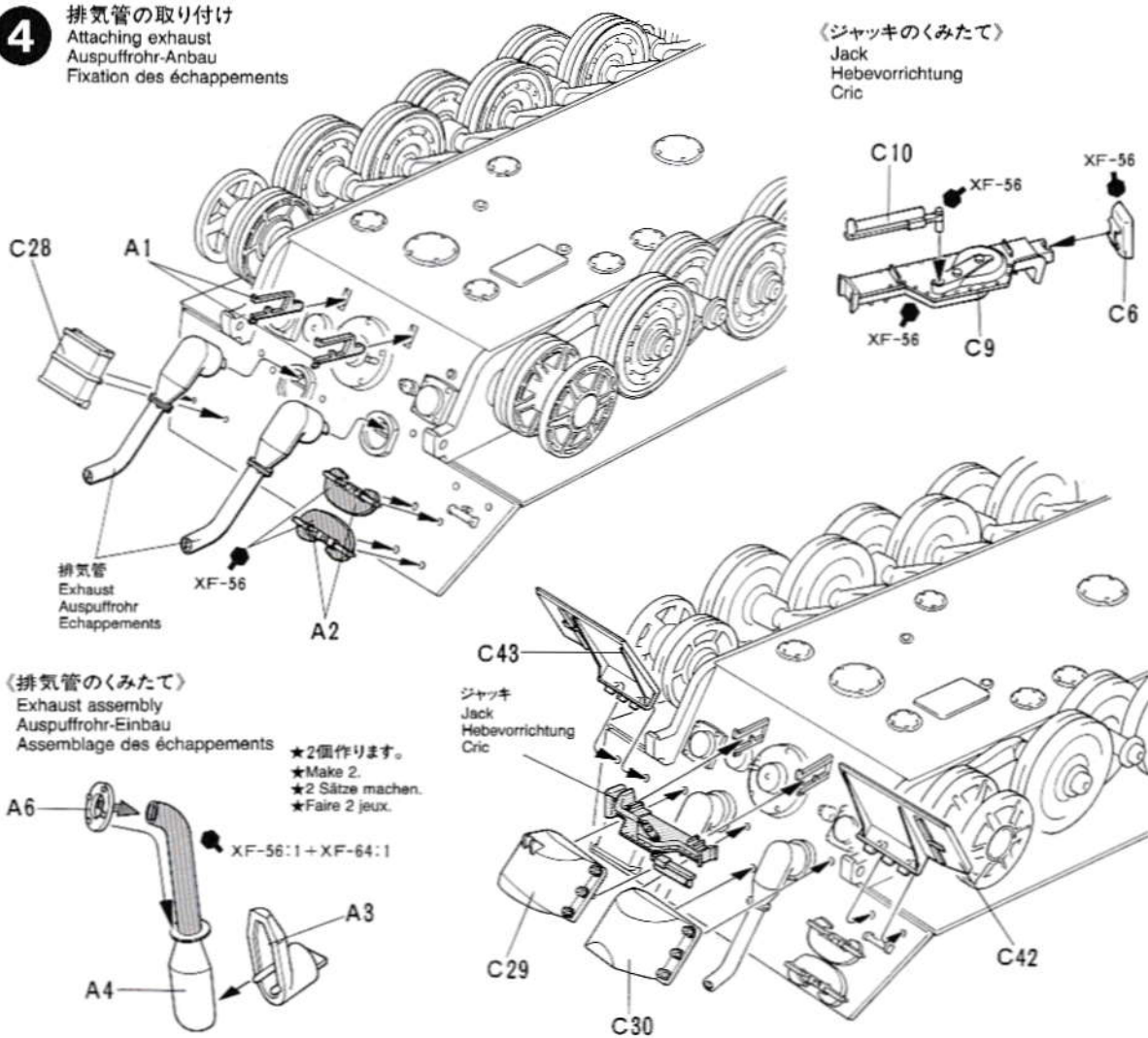

5

車体上部裏面のくみたて

Upper hull inside
Wannen-Innenseite
Coque supérieure (face interne)

車体上部
Upper hull
Wannen-Oberteil
Coque supérieure

《爆発物挿入防止カバーの取り付け》

Air intake cover
Lufteinlaßabdeckung
Treillis des aérations

(R)

《ネット実寸図》

Trimming mesh (full size)
Gitter (Originalgröße)
Découpe du treillis (taille réelle)

- ★2枚切り出します。
- ★Make 2.
- ★2 Sätze machen.
- ★Faire 2 jeux.

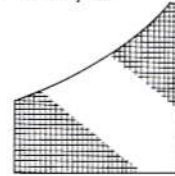

(L)

- ★両面テープを細く切ってネットを貼り付けます。
- ★Cut double sided tape into thin strips and fix mesh.
- ★Doppelseitiges Klebeband in dünne Streifen schneiden und das Gitter damit befestigen.
- ★Découper de fines bandes d'adhésif double-face et fixer le treillis.



D12



D13

6

車体上部の取り付け

Attaching upper hull
Anbau der Wanne
Installation de la coque supérieure

車体上部
Upper hull
Wannen-Oberteil
Coque supérieure

- ★切り取ります。
- ★Remove.
- ★Entfernen.
- ★Enlever.

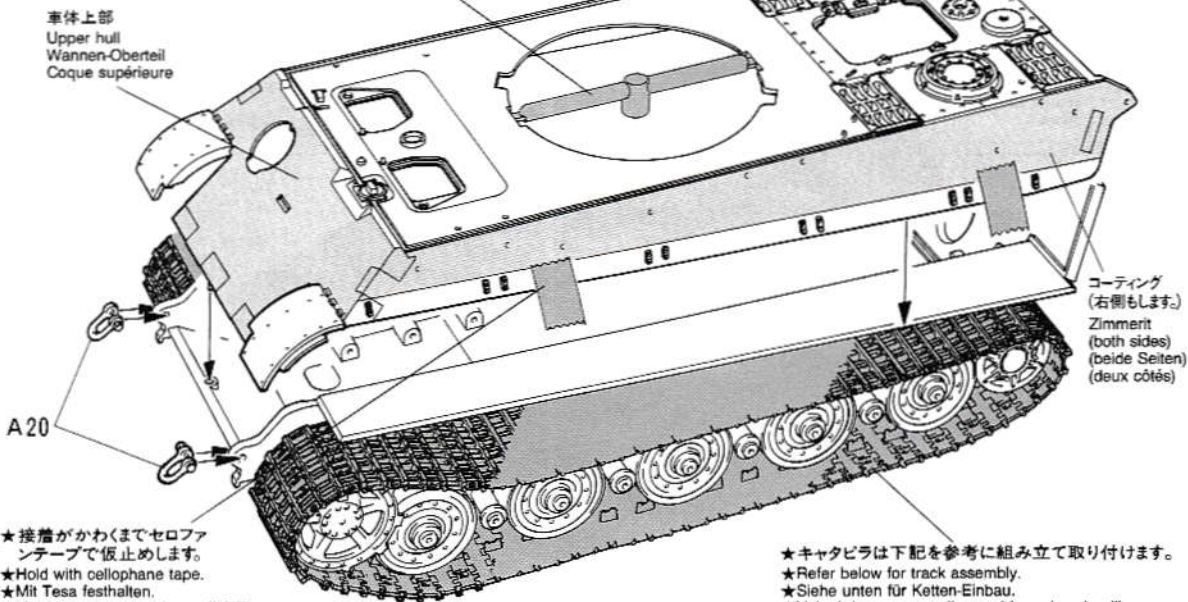

- ★接着がかわくまでセロファンテープで仮止めします。
- ★Hold with cellophane tape.
- ★Mit Tesa festhalten.
- ★Maintenir avec du ruban adhésif.

- ★キャタピラは下記を参考に組み立て取り付けます。
- ★Refer below for track assembly.
- ★Siehe unten für Ketten-Einbau.
- ★Voir ci-dessous pour l'assemblage des chenilles.

《キャタピラの作り方》

Track construction
Kettenmontage
Construction de la chenille

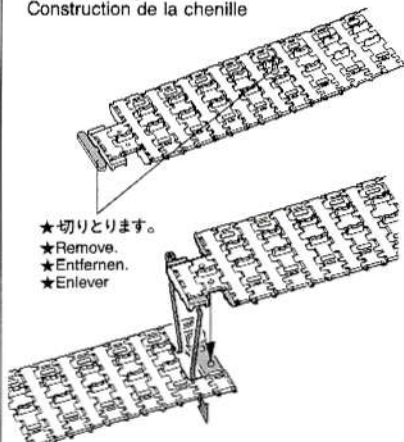

- ★切り取ります。
- ★Remove.
- ★Entfernen.
- ★Enlever

② 図の影の部分に接着剤をつけます。

③ 接着剤が他の部分につかないように注意しながらキャタピラの端を図のようにはめ込みます。この時キャタピラの接合部は、はがれやすいのでしっかり接着して下さい。

●キャタピラの接着剤がかわくまで車体下部に取り付けしないで下さい。またキャタピラが切れてしまった時は黒糸やホッチキスなどで補強して下さい。

●またこのキャタピラは塗装ができます。キャタピラの錆びた感じや泥が付いた感じを出すのもおもしろいでしょう。

●The tracks in this kit can be glued using plastic cement.

① Remove any excess plastic from surface to be cemented.

② Apply cement. Be careful not to apply too thick.

③ Join track ends together and allow to set.

●Attach track to hull after cement has completely cured. If track breaks, join with staples or thread.

●The tracks can be painted using plastic

paints.

●Die Ketten dieses Bausatzes mit Plastik-Kleber zusammenkleben.

① Plastik-Grate entfernen, damit sauber verklebt werden kann.

② Flüssigkleber bzw. Plastik-Kleber nicht zu dick auftragen.

③ Ketten-Enden zusammenpressen.

●Wenn der Kleber ausgetrocknet ist, Ketten auf Wanne aufziehen.

Falls Kette reißt, mit Draht oder Faden zusammenhalten.

●Die Ketten-Teile können mit jeder Plastikfarbe bemalt werden.

●Les chenilles de ce kit peuvent s'assembler à l'aide de colle pour maquettes plastique standard.

① Enlever tout excès de matière de la surface à coller.

② Appliquer la colle (une fine couche suffit).

③ Mettre en contact les deux extrémités et laisser sécher.

●Après séchage installer les chenilles sur les trains de roulement. Si une chenille casse, on peut la réparer à l'aide d'une agrafe ou de fil.

●La peinture des chenilles peut se réaliser à la peinture acrylique.

- このキャタピラは接着式です。
- ①キャタピラの端にある細長いネームプレートは不要なので切り取ります。

7

車体部品のくみため
Upper hull parts
Wannen-Einzelteile
Equipements de la coque supérieure

《機銃マウントのくみため》
Hull machine gun
Wannen-Maschinengewehr
Mitrailleuse de caisse

《エンジン点検ハッチのくみため》
Engine access hatch
Motor-Einstiegs Luke
Panneau d'accès moteur

《ボッシュ型管制燈のくみため》
Bosch headlight
Bosch Scheinwerfer
Phare Bosch

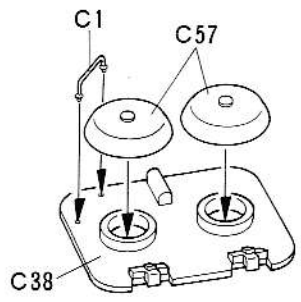
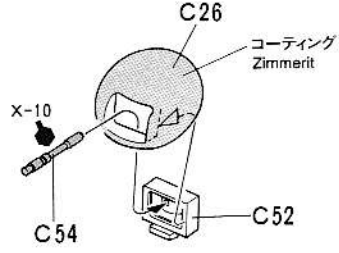
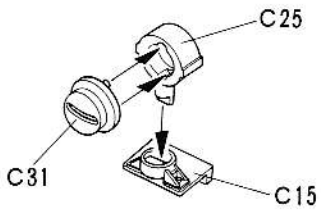

8

車体上部部品の取り付けA
Attaching upper hull parts (A)
Anbau der Wannen-Einzelteile (A)
Fixation des équipements de la coque supérieure (A)

機銃マウント
Hull machine gun
Wannen-Maschinengewehr
Mitrailleuse de caisse

エンジン点検ハッチ
Engine access hatch
Motor-Einstiegs Luke
Panneau d'accès moteur

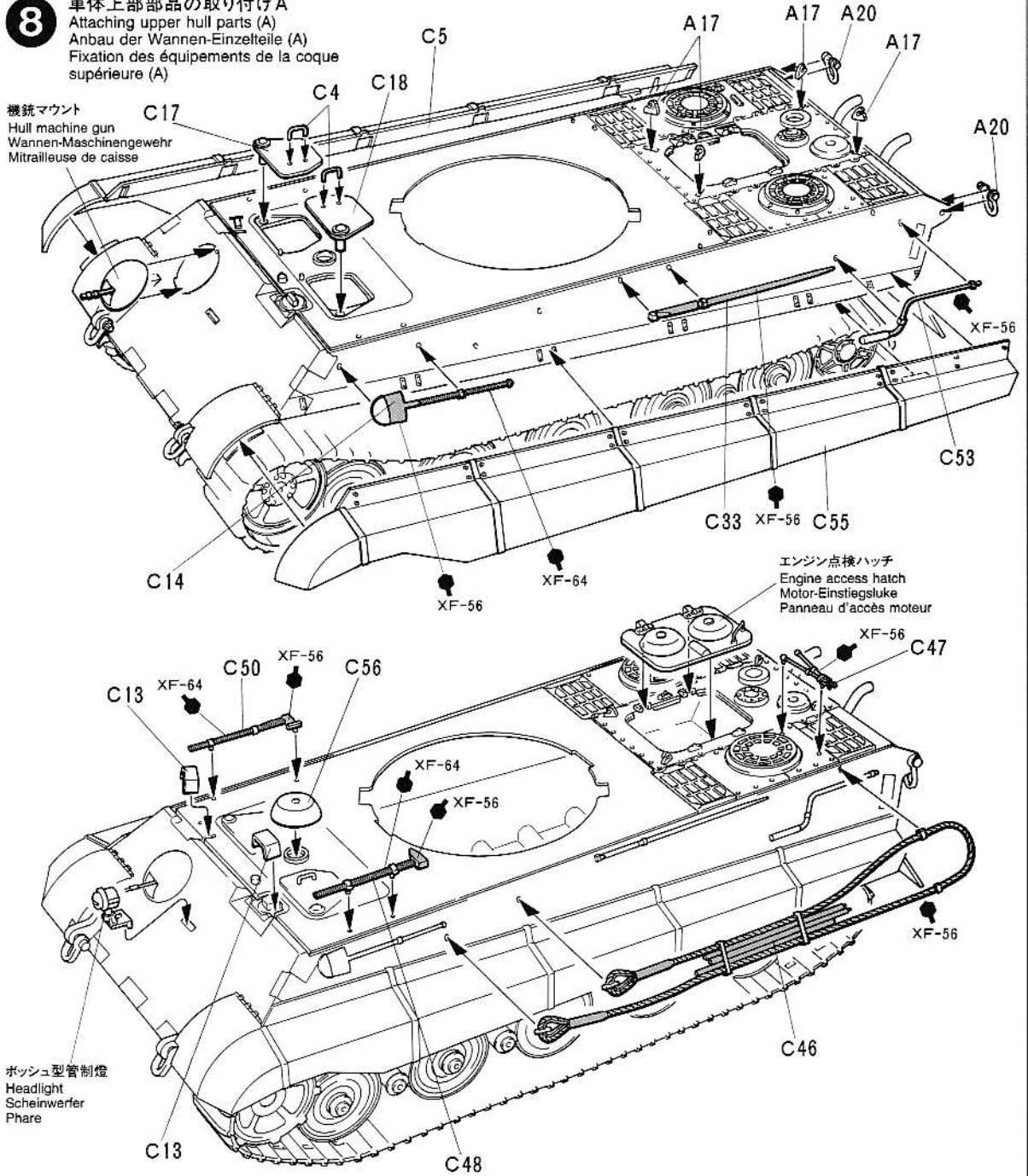

9

車体上部部品の取り付けB
Attaching upper hull parts (B)
Anbau der Wannen-
Einzeile (B)

Fixation des équipements de la
coque supérieure (B)

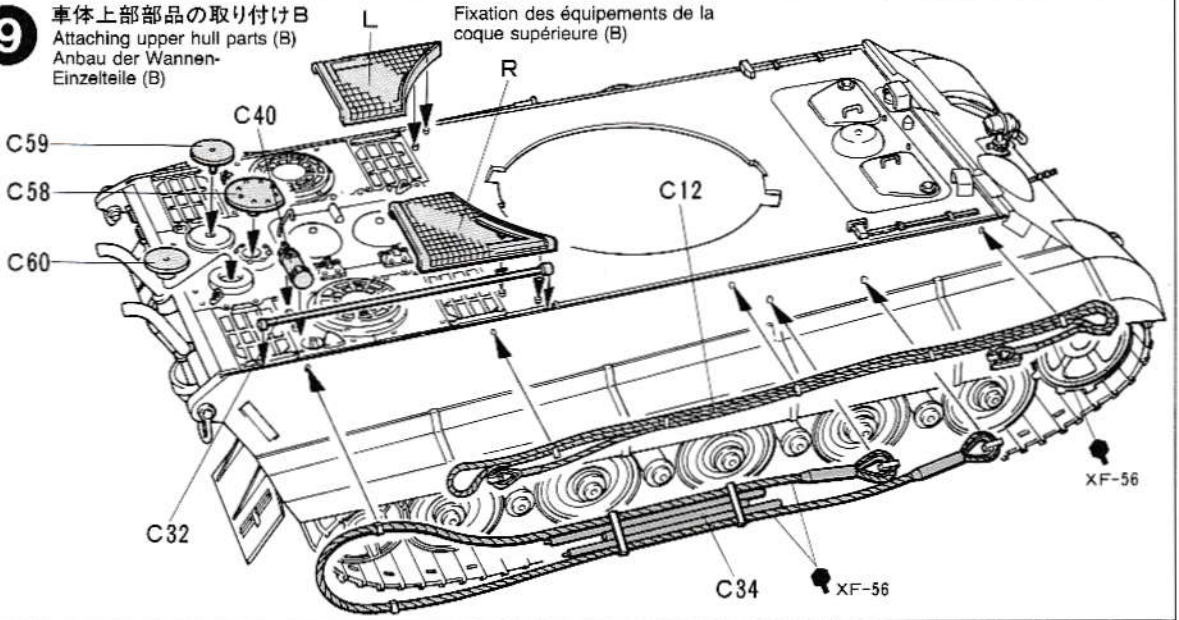

10

砲塔内部の取り付け
Turret interior
Turm-Innenraum
Intérieur de tourelle

《装填部》
Loading breach
Ladeverschluss
Culasse

装填部
Loading breach
Ladeverschluss
Culasse

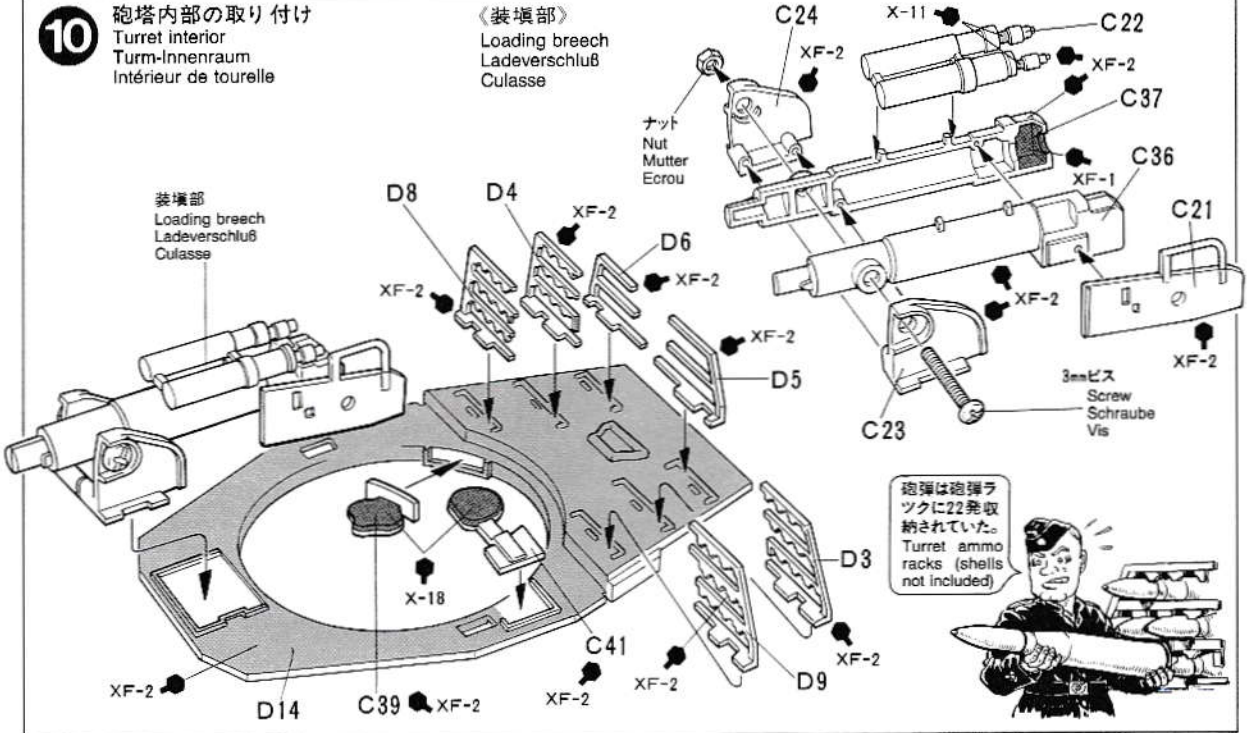

11

砲身のくみため
Gun barrel
Kanonenrohr
Fût du canon

砲身
Gun barrel
Kanonenrohr
Fût du canon

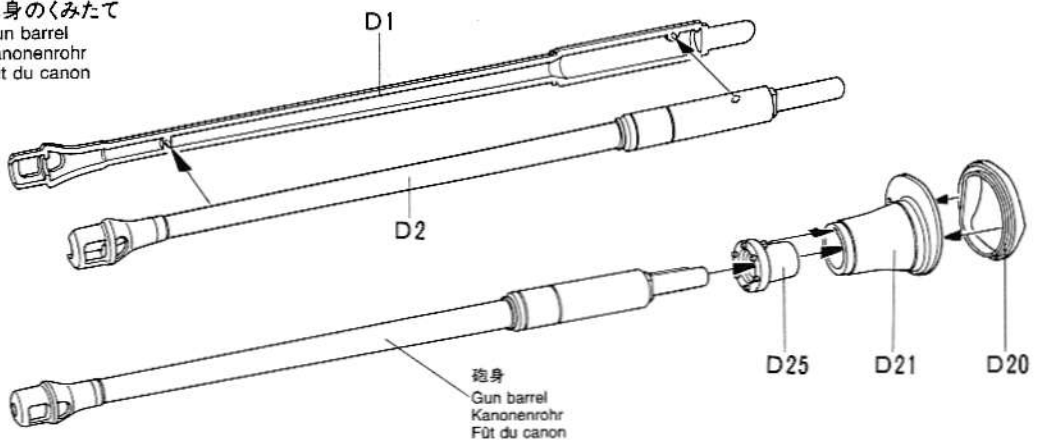

12 砲塔のくみため
Turret assembly
Turmaufbau
Assemblage de la tourelle

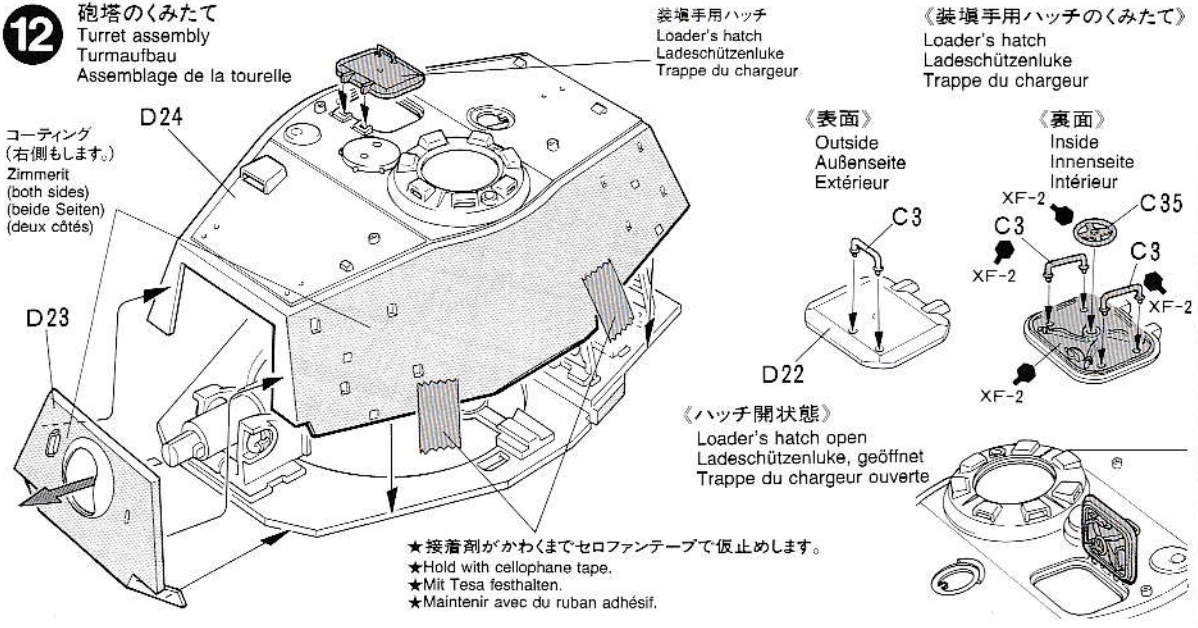

13 エスケープハッチの取り付け
Escape hatch assembly
Notausstiegs-Zusammenbau
Assemblage de la trappe d'évacuation

《エスケープハッチのくみため》
Escape hatch
Notausstieg
Trappe d'évacuation

D7 (防水カバー)、D15
はどちらか選んで取り
付けよう。
Select either D7 or
D15 for ventilator.

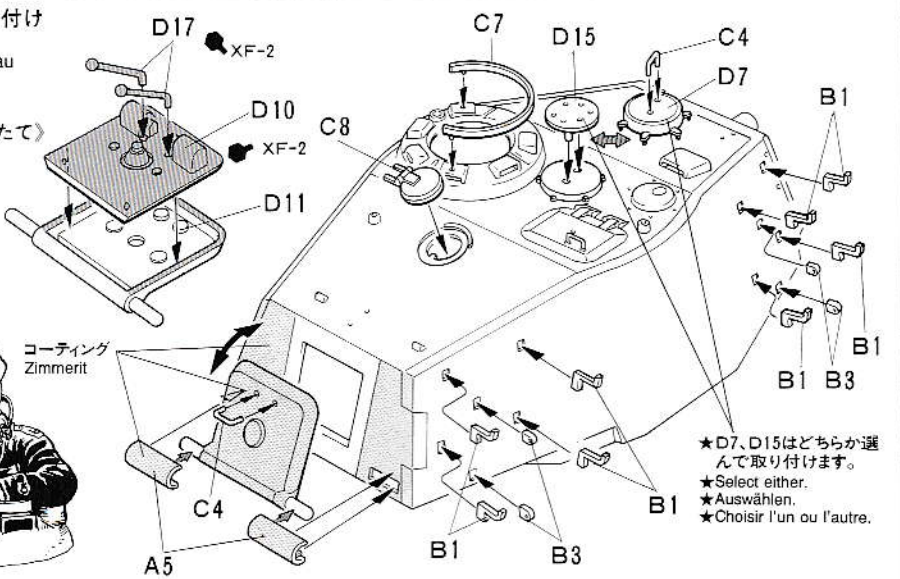

14 砲身の取り付け
Attaching gun barrel
Kanonenrohr-Anbau
Fixation du fût du canon

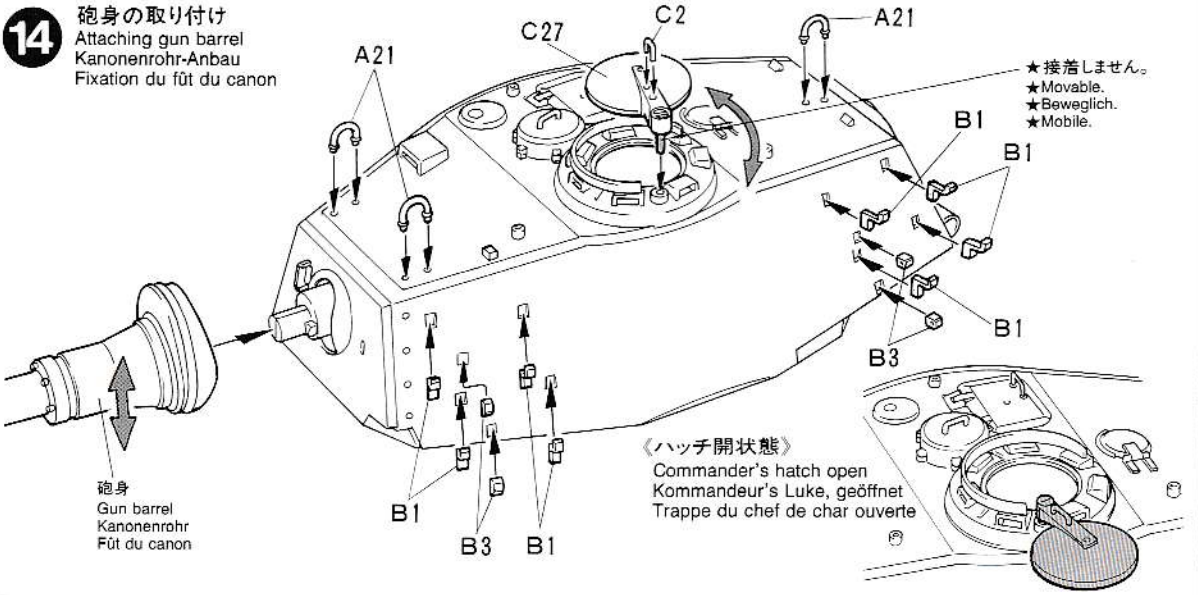

15

予備キャタピラの取り付け Spare track links Ersatzkettenglieder Sections de chenilles de rechange

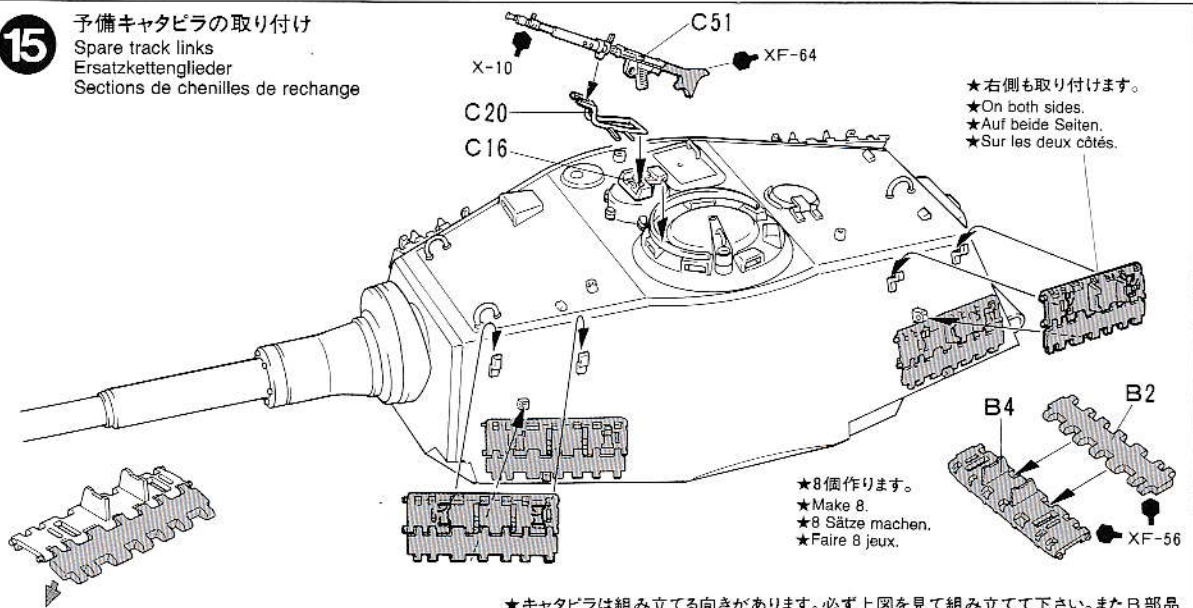

★右側も取り付けます。
★On both sides.
★Auf beide Seiten.
★Sur les deux côtés.

★8個作ります。
★Make 8.
★8 Sätze machen.
★Faire 8 jeux.

★実際のキャタピラは重いため上図のようにたれ下がっています。
★Assemble spare links as shown, noting angle.
★Zusammenbau der Ersatzkettenglieder wie gezeigt unter Beachtung des Winkels.
★Assembler les sections de chenilles en notant l'angle.

★キャタピラは組み立てる向きがあります。必ず上図を見て組み立てて下さい。また日部品6枚分でキングタイガー1台分の連結キャタピラができます。日部品は当社アフターサービス係でお求め下さい。(P10参照)
★Note track link direction.
★Beachten Sie die Richtung der Glieder.
★Noter le sens des sections de chenilles.

16

砲塔の取り付け Turret installation Einbau des Turmes Installation de la tourelle

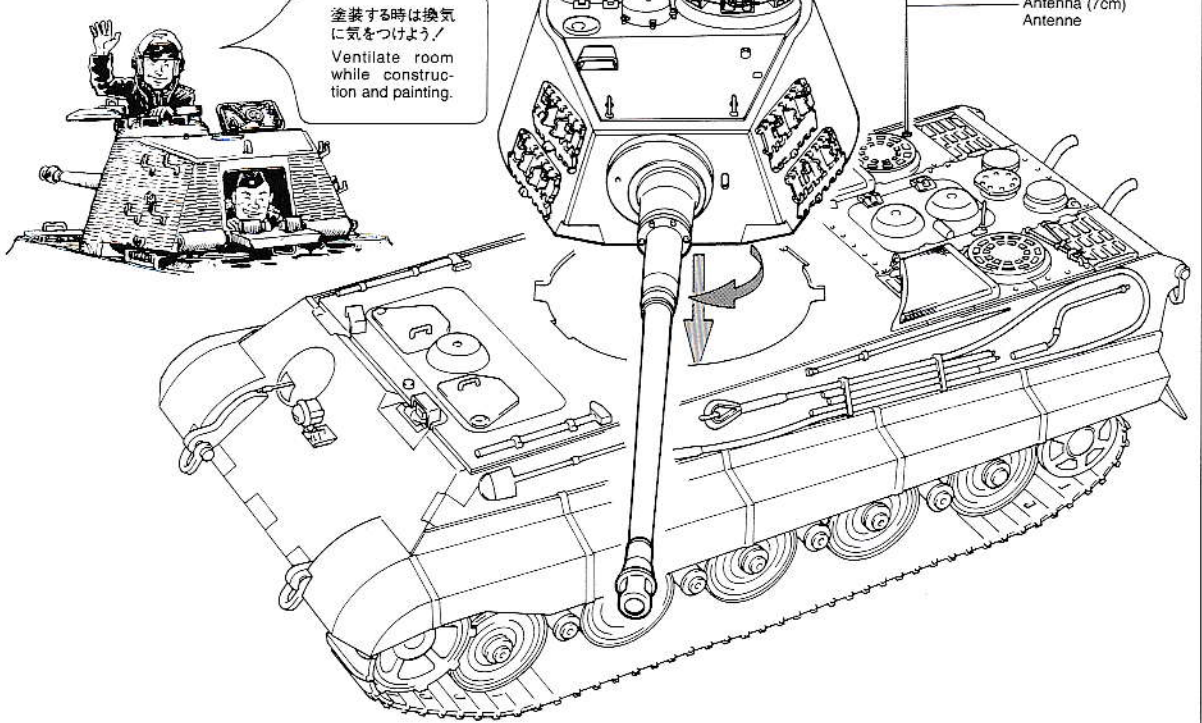

《アンテナの作り方》 How to make antenna Einbau der Antenne Réalisation des antennes

★アンテナはランナー（部品の付いたワク）を利用して作ります。右図のようにランナーを熱します。曲ったらはじを引っぱって適当な太さにのびします。15秒くらい冷したら7cmに切って使用します。

★Heat sprue as shown. Remove from heat and stretch. Allow to cool and cut to required length.

★Wie gezeigt Spritzling erhitzen. Von der Flammen entfernen und auseinander ziehen. Abkühlen lassen und auf benötigte Länge schneiden.

★Chauffer un morceau de grappe plastique. L'éloigner de la flamme et l'étirer. Laisser refroidir et couper une longueur requise.

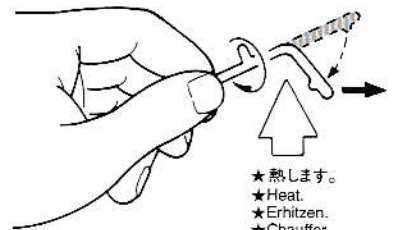

★熱します。
★Heat.
★Erhitzen.
★Chauffer.

MARKINGS

- ★222と332の車輛はコーティングがされていません。
- ★Zimmerit was not applied to vehicles No.222 & 332.
- ★Zimmerit wurde bei Fahrzeugen Nr.222 + 332 nicht angewandt.
- ★Les chars N° 222 et 332 n'étaient pas zimmerités.

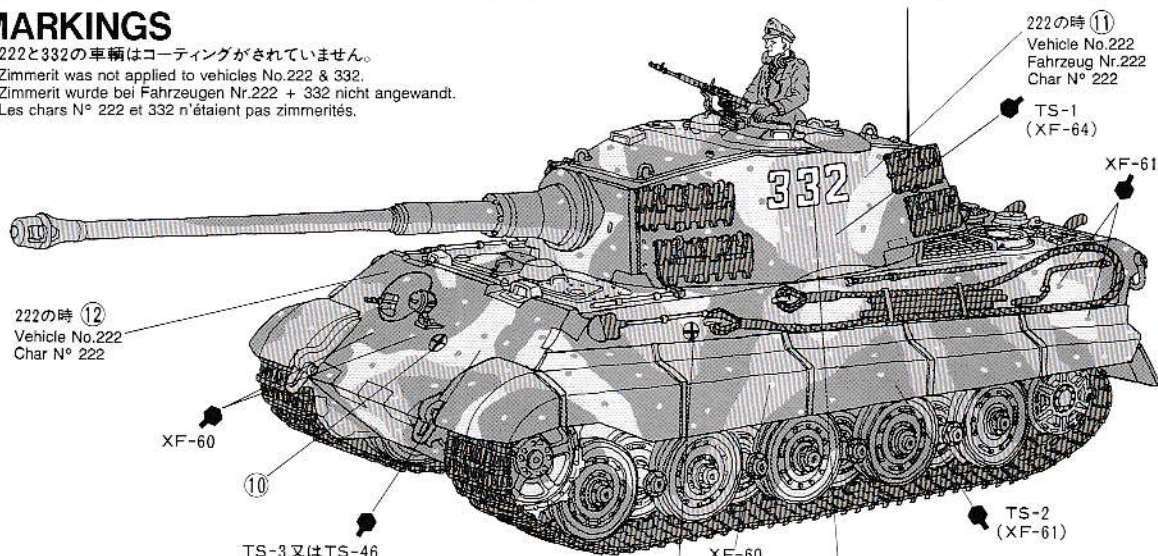

- ★その他の車輛のマーキングは箱絵を参考にして下さい。
- ★Refer to box artwork for other markings.
- ★Für andere Markierungen siehe Abbildung auf Verpackung.
- ★Se référer à la boîte pour des autres décorations.

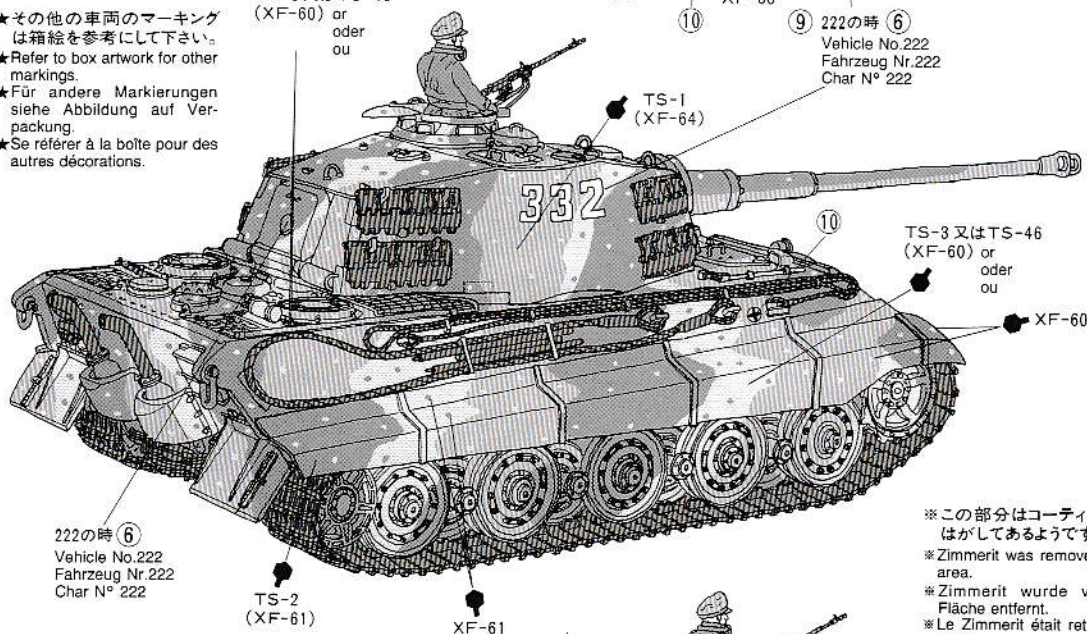

- ※この部分はコーティングをはがしてあるようです。
- ※Zimmerit was removed from this area.
- ※Zimmerit wurde von dieser Fläche entfernt.
- ※Le Zimmerit était retiré de cette zone.

《人形の塗装》

Commander
Kommandeur
Chef de char

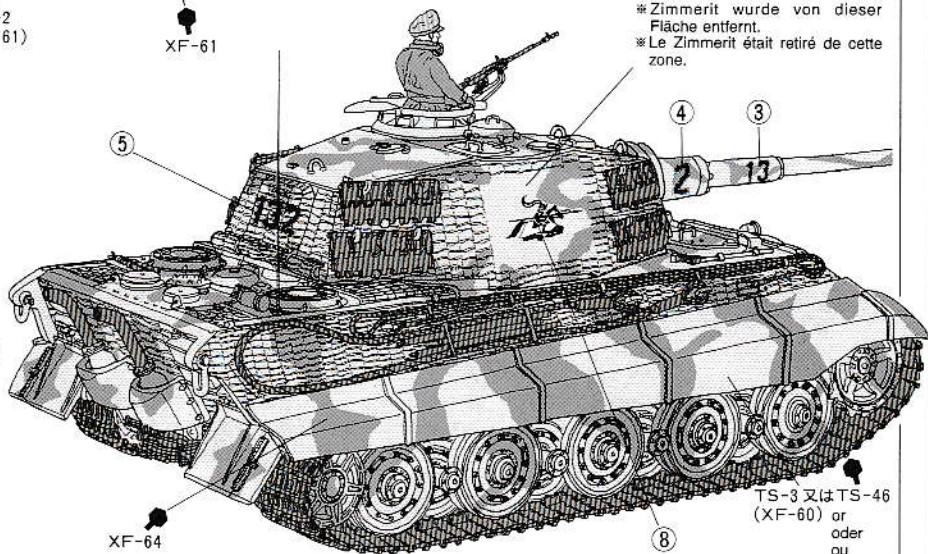
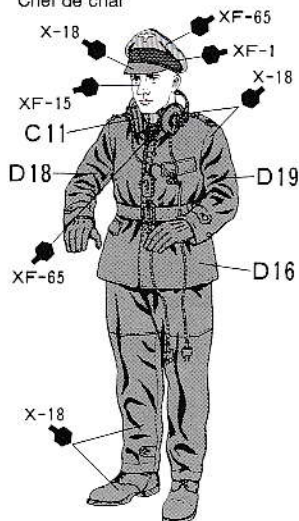

- ※1944年8月～1944年11月まで生産された車輛はすべてツィメリットコーティングが工場出荷時に施されていません。11月以降の車輛にはツィメリットコーティングが施されていません。
- ※A Zimmerit coating was applied at the Henschel factory from August to November 1944; however, this practice was discontinued in late November.
- ※Das HENSCHEL-Werk verwendete die Zimmerit-Beschichtung von August bis November 1944, jedoch gab man dieses Verfahren Ende November auf.
- ※Un revêtement Zimmerit était appliqué à l'usine Henschel d'août à novembre 1944, mais cette procédure fut arrêtée fin novembre.

《ツィメリットコーティングの方法》

- ① コーティングする面にタミヤポリエステルパテを塗ります。この時、コーティングをしない部分やはがれ落ちた表現をしたい部分をマスキングテープでマスキングします。パテは5~10分ほどで硬化しはじめるので、この時間内で作業できる範囲に塗ります。
- ② タミヤ薄刃クラフトのこの刃をコーティング面に垂直に当てて5mmほどスライドさせます。次に刃を持ち上げずにそのまま上下に1mmほどずらし、また5mmほどスライドさせます。このようにパターンをずらしながら刻んでいきます。
- ③ パテが硬化しはじめたらマスキングテープをはがします。

ZIMMERIT COATING

Material Required: Tamiya Polyester Putty, Masking Tape, Modeling Razor Saw

- ① Apply a thick coat (1-2mm) of Polyester Putty to the desired surface. Use of masking tape is recommended to reproduce a chipped coating. Apply the tape before the putty.
- ② Set the Razor Saw perpendicular to the surface and slide it about 5mm, keeping it verti-

cal. Raise or lower the Razor Saw blade 1mm and repeat the procedure again. Keep repeating this until the desired result is achieved.

- ③ If masking tape was applied, remove it prior to the putty becoming completely cured.

ZIMMERIT-BESCHICHTUNG

Benötigtes Material: TAMIYA Polyester Spachtelmasse, Klebeband, Modellier-Rasierklinge

- ① Bringen Sie eine dicke Schicht (1-2mm) Polyester-Spachtelmasse auf die gewünschte Oberfläche. Die Verwendung von Klebeband ist empfehlenswert, um eine geriffelte Oberfläche zu erhalten. Das Klebeband seitenverkehrt auf der Spachtelmasse anbringen.
- ② ZIMMERIT-BESCHICHTUNG unter Zuhilfenahme von Klebeband und Modellier-Rasierklinge herstellen.
- ③ Wenn Sie Klebeband verwendet hatten, entfernen Sie es bevor die Spachtelmasse vollständig getrocknet ist.

REVETEMENT ZIMMERIT

Accessoires nécessaires: Mastic Polyester, bande-cache et Scie de modélisme Tamiya.

- ① Appliquer une couche épaisse (1-2mm) de mastic polyester sur la surface à

“zimmerit”. L'utilisation de bande-cache est recommandée si l'on souhaite obtenir un revêtement entamé. Dans ce cas, apposer la bande-cache avant le mastic polyester.

- ② Poser la scie de modélisme perpendiculairement à la surface et la faire glisser longitudinalement de 5mm en la maintenant verticale. Déplacer la scie de 1mm vers le haut ou le bas et recommencer l'opération jusqu'à ce que l'effet désiré soit obtenu.
- ③ Si la bande-cache a été apposée, l'enlever avant que le mastic soit complètement sec.

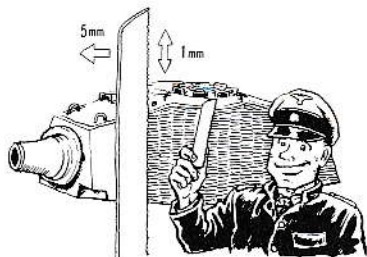

PAINTING

《キングタイガーの塗装について》

1943年2月からドイツ軍車輛はすべて工場でダークイエローに塗装されることになり、各部隊でその上からレッドブラウン、ダークグリーン、迷彩を施していましたが、1944年8月19日からはその工程すべてが工場で行われるようになりました。また同年11月からは、ダークイエローにかわってダークグリーンがベースに塗装され、その上からダークイエロー、レッドブラウンの迷彩が施されています。

P.9やパッケージを参考にしてください。

PAINTING THE KING TIGER

From February 1943, German armored vehicles were finished in an overall dark yellow when delivered from the factory. A field applied camouflage of red brown and dark green was also common; however, beginning in August 1944, this was done at the factory, and by November 1944, it was altered to a base dark green with red brown and dark yellow camouflage patterns.

BEMALUNG DES KÖNIGSTIGERS

Ab Februar 1943 waren die deutschen Panzer-Fahrzeuge ab Werk ganz in dunkelgelb lackiert. Eine im Feld verwendete Tarnfar-

bung in rotbraun und dunkelgrün war ebenso üblich; jedoch ab August 1944 erfolgte die Lackierung ab Werk und im November 1944 nahm man dunkelgrün als Grundfarbe mit rotbraunen und dunkelgelben Tarnmustern.

DECORATION DU KING TIGER

A partir de février 1943, les véhicules blindés allemands sortaient d'usine entièrement peints en jaune sombre. Sur le terrain, il était communément appliqué par-dessus un camouflage brun rouge et vert foncé. A partir d'août 1944, ce camouflage était réalisé en usine et vers novembre 1944, il fut ainsi modifié: base vert sombre avec motifs brun rouge et jaune sombre.

APPLYING DECALS

《スライドマークのはりかた》

- ① はりたいマークをハサミで切りぬきます。
- ② マークをぬるま湯に10秒ほどひたしてからタオル等の布の上におきます。
- ③ 台紙のはしを手でもち、貼る所にマークをスライドさせてモデルに移して下さい。
- ④ 指に少し水をつけてマークをぬらしながら、正しい位置にずらしします。
- ⑤ やわらかい布でマーク内側の気泡をおし出ししながら、おしつけるようにして水分をとります。

DECAL APPLICATION

1. Cut off decal from sheet.
2. Dip the decal in tepid water for about 10 sec. and place on a clean cloth.
3. Hold the backing sheet edge and slide decal onto the model.
4. Move decal into position with a wet finger.
5. Press decal gently down with a soft cloth until excess water and air bubbles are gone.

ANBRINGUNG DES ABZIEHBILDES

1. Abziehbild vom Blatt ausschneiden.
2. Das Abziehbild ungefähr 10 Sek. in lauwarmes Wasser tauchen, dann auf sauberen Stoff legen.
3. Die Kante der Unterlage halten und das Abziehbild auf das Modell schieben.
4. Das Abziehbild an die richtige Stelle schieben und dabei mit dem Finger das Abziehbild naßmachen.
5. Das Abziehbild mit weichem Stoff ganz andrücken, bis kein überflüssiges Wasser und keine Luftblasen mehr vorhanden sind.

APPLICATION DES DECALCOMANIES

1. Découpez la décalcomanie de sa feuille.
2. Plongez la décalcomanie dans de l'eau tiède pendant 10 secondes environ et poser

sur un linge propre.

3. Retenez la feuille de protection par le côté et glissez la décalcomanie sur le modèle réduit.

4. Placez la décalcomanie à l'endroit voulu en la mouillant avec un de vos doigts.

5. Pressez doucement la décalcomanie avec un tissu doux jusqu'à ce que l'eau en excès et les bulles aient disparu.

★部品請求には下のカードが必要です。部品請求をなさる方はあなたの住所、氏名、郵便番号(できれば電話番号)を1字ずつはっきりとお書き下さい。

下記の価格は予告なく変更となる場合がありますので御了承下さい。

●振替料金が安い郵便振替もご利用下さい。
《郵便振替のご利用法》郵便局の振替用紙の通信欄にITEM番号、スケール、製品名、部品名、数量を必ず記入し、口座番号欄に00810-9-1118、加入者名欄に株田宮模型、払込人住所欄すべてにあなたの住所、氏名、郵便番号、電話番号を記入し代金をそえてお払下さい。その時下のカードは必要ありません。

AFTER MARKET SERVICE CARD

When purchasing Tamiya replacement parts, please take or send this form to your local Tamiya dealer so that the parts required can be correctly identified and supplied. Please note that specifications, availability and price are subject to change

Parts code

0443157	Upper Hull
0443158	Lower Hull
0003451	A Parts (1 Pc.)
0003452	B Parts
0003453	C Parts
9003365	D Parts
0443159	Track
9403	Metal Bag
1403	Decal
1053181	Instructions

ITEM 35164

GERMAN KING TIGER

PRODUCTION TURRET Sd.Kfz.182 SERIEN TURM

Panzer Kompanie VI + TIGER II "KÖNIGS TIGER"

1/35ドイツキングタイガー(ヘンシェル砲塔)

部品を紛失したり、破損なされた方は、このカードの必要部品を丸でかこみ代金を現金書留又は定額為替で田宮模型アフターサービス係までお申し込み下さい。

お問合せ電話番号 03-3899-3765(東京)
054-283-0003(静岡)

車体上部	480円
車体下部	500円
A部品(1枚)	470円
B部品(1枚)	370円
C部品	670円
D部品	570円
キャタピラ(1台分)	370円
金具袋詰	220円
マーク	170円

For Japanese use only!

☆ITEM 35164

住所

電話 () -

氏名

田宮模型
静岡市恵原3-7 422
PRINTED IN PHILIPPINES