

M5A1 U.S. LIGHT TANK

"PURSUIT OPERATION" SET (w/4 FIGURES)

アメリカ軽戦車M5A1ヘッジホッグ追撃作戦セット(人形4体付き)



注意

- 工具の使用には十分注意してください。特にナイフ、ニッパーなどの刃物によるケガや事故に注意してください。
- 接着剤や塗料は使用する前にそれぞれの注意事項をよく読み、指示に従って正しく使用し、使用するときは換気室に十分注意してください。
- 小さなお子様のいる所での工作はやめてください。小さな部品の飲み込みや、ビニール袋をかぶつての窒息などの危険な状況が考えられます。

CAUTION

- When assembling this kit, tools including knives are used. Extra care should be taken to avoid personal injury.

- Read and follow the instructions supplied with paints and/or cement, if used (not included in kit). Use plastic cement and paints only.
- Keep out of reach of small children. Children must not be allowed to put any parts in their mouths or pull vinyl bags over their heads.

VORSICHT

- Beim Zusammenbau dieses Bausatzes werden Werkzeuge einschließlich Messer verwendet. Zur Vermeidung von Verletzungen ist besondere Vorsicht angebracht.
- Wenn Sie Farben und/oder Kleber verwenden (nicht im Bausatz enthalten), beachten und befolgen Sie die dort beiliegenden Anweisungen. Nur Klebstoff und Farben für Plastik verwenden.
- Bausatz von kleinen Kindern fernhalten.

PRECAUTIONS

- L'assemblage de ce kit requiert de l'outillage, en particulier des couteaux de modélisme. Manier les outils avec précaution pour éviter toute blessure.
- Lire et suivre les instructions d'utilisation des peintures et ou de la colle, si utilisées (non incluses dans le kit). Utilisez uniquement une colle et des peintures spéciales pour le polystyrène.
- Garder hors de portée des enfants en bas âge. Ne pas laisser les enfants mettre en bouche ou sucer les pièces, ou passer un sachet vin sur la tête.

RECOMMENDED TOOLS

●用意する工具 / Recommended tools / Benötigtes Werkzeug / Outillage nécessaire

接着剤 (プラスチック用)
Cement
Kleber
Colle



ピンセット
Tweezers
Pinzette
Précettes

ナイフ
Modeling knife
Modellermesser
Couteau de modéliste

ニッパー
Side cutters
Seitenschneider
Pince coupante

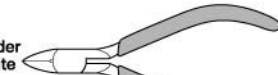

PAINTS REQUIRED

●塗装指示のマークです。タミヤカラーのカラーナンバーで指示しました。

This mark denotes numbers for Tamiya paint colors.

- X-10 ●ガンメタル / Gun metal / Metall-Grau / Gris acier
- XF-1 ●フラットブラック / Flat black / Matt Schwarz / Noir mat
- XF-15 ●フラットフレッシュ / Flat flesh / Fleischfarben Matt / Chair mate
- XF-49 ●カーキ / Khaki / Khaki / Kaki
- XF-61 ●ダークグリーン / Dark green / Dunkelgrün / Vert foncé
- XF-62 ●オリブドラブ / Olive drab / Braun-Oliv / Vert olive
- XF-64 ●レッドブラウン / Red brown / Rotbraun / Rouge brun

FIGURES

《迫撃砲》
Mortar
Mörser
Mortier

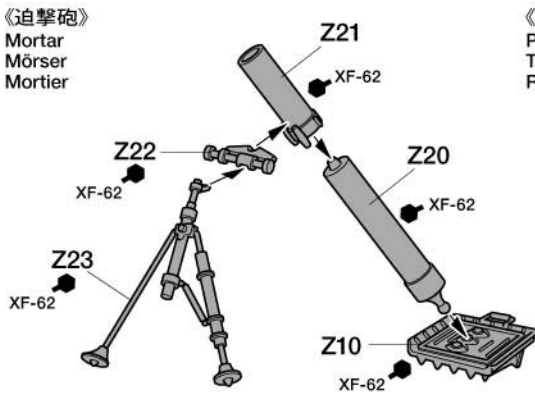

《車外用無線器》
Portable radio
Tragbarer Funk
Radio portatif

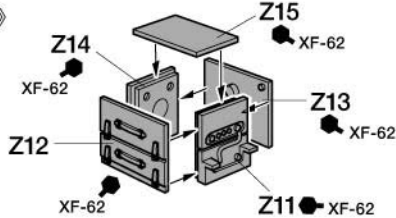

《Z19》

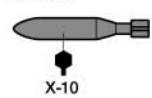

《Z18》

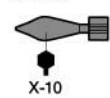

《Z9》(バズーカ砲弾)
(For bazooka)

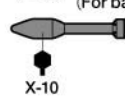

《バズーカ砲》
Bazooka

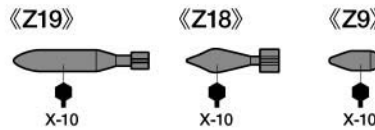
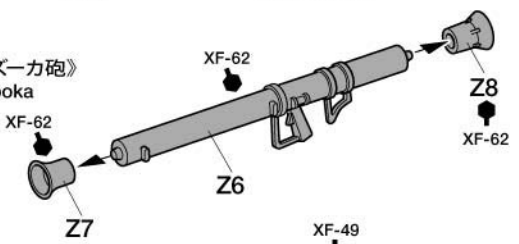

《装填手》
Loader
Ladeschütze
Chargeur

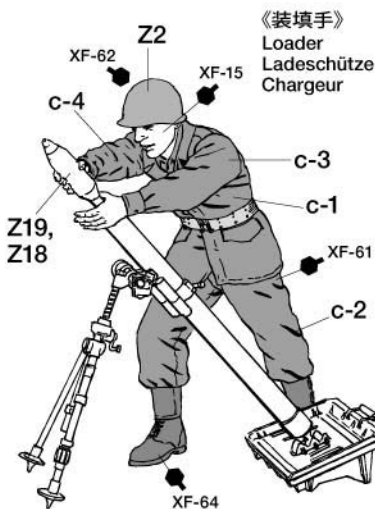

《砲弾手》
Mortarman
Mörserbediener
Artilleur

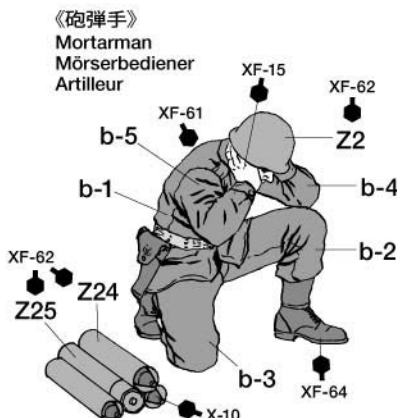

《通信手》
Radio operator
Funkler
Opérateur radio

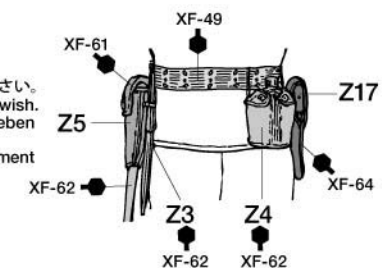

APPLYING DECALS

《スライドマークのはり方》

- ①はりたいマークをハサミで切り抜きます。
- ②マークをぬるま湯に10秒ほどひたしてからタオル等の布の上に置きます。
- ③台紙のはしを手で持ち、はるところにマークをスライドさせてモデルに移してください。
- ④指に少し水をつけてマークをぬらしながら、正しい位置にずらします。
- ⑤やわらかな布でマークの内側の気泡を押し出しながら、押しつけるようにして水分をとり出します。

DECAL APPLICATION

- ①Cut off decal from sheet.

- ②Dip the decal in tepid water for about 10 sec. and place on a clean cloth.

- ③Hold the backing sheet edge and slide decal onto the model.

- ④Move decal into position by wetting decal with finger.

- ⑤Press decal down gently with a soft cloth until excess water and air bubbles are gone.

ANBRINGUNG DES ABZIEHBILDES

- ①Abziehbild vom Blatt ausschneiden.

- ②Das Abziehbild ungefähr 10 Sek. in lauwarmes Wasser tauchen, dann auf sauberen Stoff legen.

- ③Die Kante der Unterlage halten und das Abziehbild auf das Modell schieben.

- ④Das Abziehbild an die richtige Stelle schieben und dabei mit dem Finger das

Abziehbild naßmachen.

- ⑤Das Abziehbild leicht mit einem weichen Tuch andrücken, bis überschüssiges Wasser und Luftblasen entfernt sind.

APPLICATION DES DECALCOMANIES

- ①Découpez la décalcomanie de sa feuille.

- ②Plongez la décalcomanie dans de l'eau tiède pendant 10 secondes environ et poser sur un linge propre.

- ③Retenez la feuille de protection par le côté et glissez la décalcomanie sur le modèle réduit.

- ④Placez la décalcomanie à l'endroit voulu en la mouillant avec un de vos doigts.

- ⑤Pressez doucement la décalcomanie avec un tissu doux jusqu'à ce que l'eau en excès et les bulles aient disparu.



- 万一不良、不足部品などありました場合は、当社カスタマーサービスまでご連絡ください。
- In case of defects, missing parts, or other customer service concerns, please contact your local official Tamiya dealer.

《お問い合わせ番号》 静岡 054-283-0003

東京 03-3899-3765 (静岡に自動転送)

営業時間/平日 ▶8:00~20:00 土、日、祝日 ▶8:00~17:00

M5A1 U.S. LIGHT TANK

1/35 MILITARY MINIATURE SERIES



This box contains one M5A1 Tank parts.

The Light Tank M3 entered production in the Spring of 1940 and in the next three years, many thousands of vehicles of this type were built in several different production forms. The M3 was designed around the Continental W-670 seven cylinder gasoline engine, and it became apparent very early on that supply of this engine would be subject to restrictions because it was essentially an adapted aero engine and the expanding aircraft production lines would have priority call on essential components and facilities. One model of the Light Tank M3 was fitted with a diesel engine to help overcome the shortages, but a better idea came from the Cadillac Division of General Motors who were already engaged on war work. Cadillac suggested to the US Ordnance Department that it would be possible to fit two of their existing big V-8 motor car engines, together with the associated Hydramatic transmission systems, into the existing M3 Light Tank. To prove the feasibility of this, one standard M3 vehicle was converted (under the experimental designation M3E2) for official trials. A 500 mile continuous trial run was made, absolutely free of faults or mechanical trouble, late in 1941. On test the vehicle proved much easier to drive and handle than the original Continental-engined vehicles, and the legendary Cadillac smoothness of operation seemed to lend itself as well to tanks as to luxury motor cars.

The modified design was approved for production straight away, and the new type was standardised as Light Tank M5 (not M4, so as to avoid confusion with the Medium Tank M4).

To accommodate the height of the twin Cadillac engines the rear decking of the hull was stepped up, but the hull was otherwise quite similar in shape to that of the original M3. One change, however, was to a sloping glacis plate. Production started in February 1942. Two Cadillac plants were building M5s by the Summer of 1942, plus a Massey-Harris factory, and in October 1943 M3 production ceased and the M3 builder, American Car & Foundry, switched

to M5 production as well. In September 1942 a slightly improved model, M5A1 was standardised to bring the vehicle into line with the last production model of the M3 series, M3A3. In early 1943 the M5A1 replaced the M5 in production. A small number of both M5 and M5A1 models were supplied to the British Army who designated both as the Stuart Mk VI. The M5 had a turret basket and a gyro-stabiliser for the 37 mm gun, and its general specification (aside from the power plant) matched that of the M3. The M5A1 had further improvements including a turret bustle to hold a radio set, a floor escape hatch, larger access hatches, and improved vision devices.

Der Light Tank M3 kam im Frühling 1940 in die Produktion und in den nächsten 3 Jahren wurden viele tausend dieser Type in verschiedenen Ausführungen gebaut.

Als Motor wurde der Continental W-670 7 Zylinder Benzin - Flugmotor verwendet, aber schon bald wurde es klar, dass dieser Motor nur begrenzt lieferbar sein würde. Die Flugzeugproduktion ging vor. Es wurde ein Modell mit einem Dieselmotor ausgestattet, aber eine bessere Idee kam von Cadillac (GM) - bereits in der Rüstung tätig.

Cadillac schlug den Einbau zwei ihrer ausgezeichneten V8 Motore mit dem Hydromatic-Getriebe vor. Zur Überprüfung wurde ein Typ umgebaut unter der Bezeichnung M3 E2. Ein 500 Meilen Nonstop Versuchslauf wurde durchgeführt - ohne Fehler oder mechanischen Schwierigkeiten.

Bei diesem Versuch zeigte es sich auch, dass dieses Fahrzeug wesentlich leichter zu fahren sei und der legendäre Ruf Cadillac's ging nun von den Luxusautos auch auf die Tanks über.

Die Verbesserung ging sogleich in die Produktion unter der Bezeichnung M5 (nicht M4 um Verwechslungen mit dem Medium Tank M4 zu vermeiden) Das Heck musste etwas aufgestockt werden um den

Zwillings-Motor unterzubringen. Die Wanne blieb die gleiche wie M3, der Bug wurde abgeschrägt. Im Sommer 1942 bauten 2 Fabriken von Cadillac sowie unter deren Aufsicht auch Massey-Harris bereits den M5. Die Fertigung des M3 wurde eingestellt, sodass auch American Car und Foundry auf M5 umstellen konnte. Im September 1942 das verbesserte Modell M5A1 standartisiert um das Fahrzeug mit der letzten Produktionsreihe des M3A3 gleichzustellen. Ab 1943 wurde nur noch der M5A1 gebaut. Eine kleine Anzahl M5 und M5A1 kam zur britischen Armee unter der Bezeichnung Start MK VI

Der Turm hatte eine Heckauslage für das Funkgerät, grössers Einstiegsluken für Fahrer und Beifahrer, verbesserte Lafetts für die 37 mm Kanone und verbesserte Beobachtungsgeräte ein Notausstieg am Boden und abnehmbare Sandschürzen.

Specifications

Crew: 4
 Armament: 1 x 37mm M6 tank gun
 2 x 7,62mm 30 caliber Browning machine gun and an anti-air machine gun
 Weight: 15t
 Engine: 2 x Cadillac V8 (220hp)
 Max. speed: 58km (road)
 38km (off-road)
 Road range: 160km
 Overall length: 4.34m
 Overall height: 2.30m
 Overall width: 2.23m
 Ammunition: 37mm / 133 rounds
 7,62mm MG / 6250 rounds

Technische Daten

Besatzung: 4 Mann
 Bewaffnung: 1 x 37mm Kanone M6
 2 x 7,62mm 30 Kaliber MG Browning plus Flak MG
 Gewicht: 15 Tonnen
 Motor: 2 x V8 Cadillac (220hp)
 Geschwindigkeit: 58km (Strasse)
 38km (Gelände)
 Fahrbereich: 160km
 Länge: 4,34m
 Höhe: 2,30m
 Breite: 2,23m
 Munition: 37mm / 133 Granaten
 7,62mm / 6250 MG Schüsse

PAINTING & APPLYING DECALS

<<Painting of M5A1>>

The standard painting of a U.S. Vehicle is a single olive drab colour. In case of a new Vehicle just out of factory line, the whole vehicle except for a machine gun and a pair of tracks is sprayed in this colour.

<<Marking of M5A1>>

<<Markierung>>

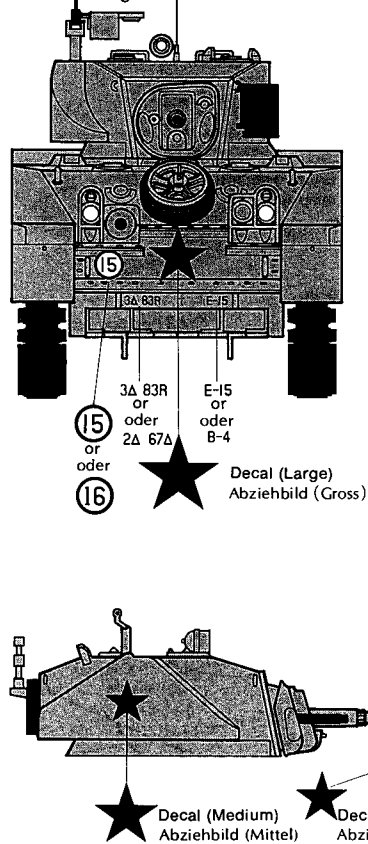

Apply "VICTORY" when 3A 83R E-15 will be used. "VICTORY" anbringen, wenn 3A 83R E-15 gebraucht.

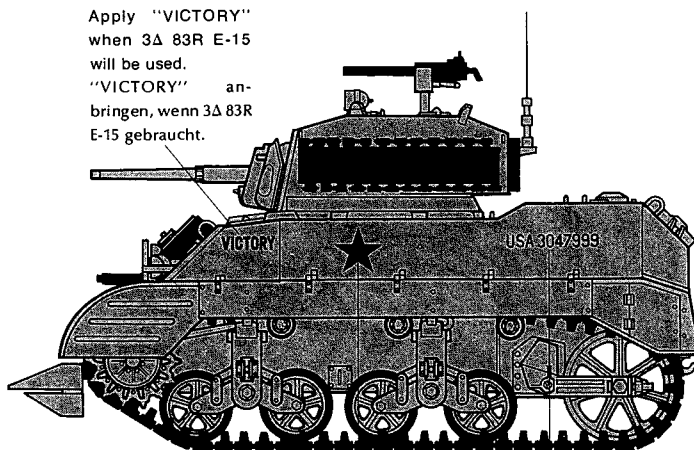

Decal (Medium) Abziehbild (Mittel) ★
USA 3047999
or oder
USA 3046751

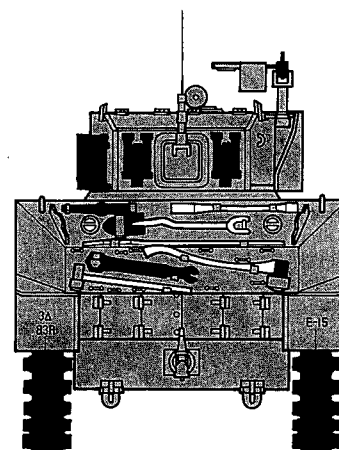

★
3A 83R or oder 2A 67A
E-15 or oder B-4

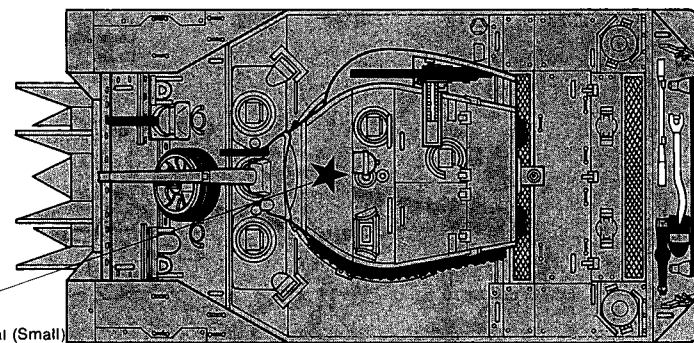

<<Marking>>

No. 15 car, E Tank Company, 83rd Cavalry Battalion, 3rd Armoured Division

3A — 83R — E-15 — USA 3047999

No. 4 car, B Company, 67th Tank Battalion, 2nd Armoured Division

2A — 67A — B-4 — USA 3046751



READ BEFORE ASSEMBLY.
ERST LESEN — DANN BAUEN.

★ Study the instructions and photographs before commencing assembly.
★ You will need a sharp knife, a screwdriver, a file, a pair of tweezers and a pair of pliers.

★ Do not break parts away from sprue, but cut off carefully with a pair of pliers.
★ Use glue sparingly. Use only enough to make a good bond.

● This mark shows the recommended colour scheme.

★ Die Teile nach Bauabschnitten zusammenbauen. Teile nicht vom Spritzling brechen-abschneiden oder abzwicken, vor Kleben zusammenhalten-auf Passung achten.

★ Nicht zuviel Klebstoff verwenden. Kleine Teile mit Pinzette halten.
★ Abziehbilder vorsichtig im Wasser abschieben, auf richtigen Sitz achten und gut trocknen.

● Zeichen für Bemalung.

<<Colours to be used>>

<<Färben>>

- Matt Black
- Matt Flesh
- Olive Green
- Red Brown
- Gloss Red
- Matt Brown
- Metallic Grey
- Olive Drab
- Matt White
- Gun Metal

1 Driveshaft Antriebswelle

Cement A26 and A27 firmly. A26 und A27 gut kleben

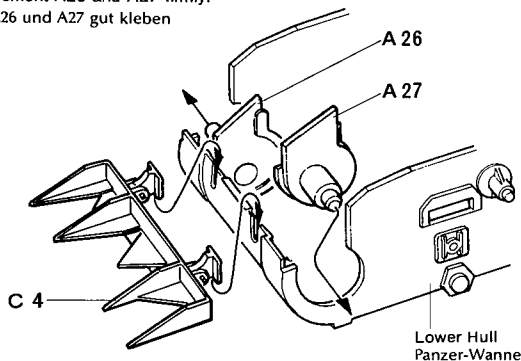

2 Drive Sprocket Kettentrieb

Make 2 sets 2 Satz

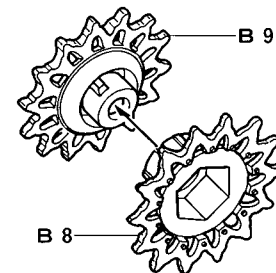

<<Idler Wheel>>
<<Spannrad>>

3 Suspension Radaufhängung

Cut off Abschneiden

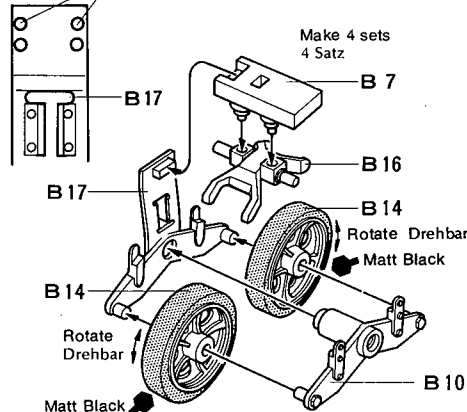

<<Right>>
<<Rechts>>

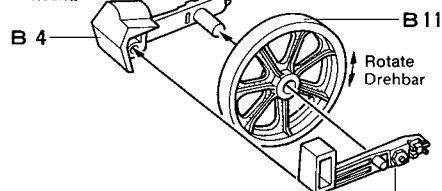

<<Left>>
<<Links>>

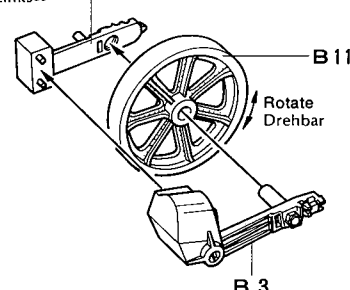

4 <<Lower Hull>>
<<Panzer-Wanne>>

B2: Note the direction
B2: Auf die Richtung achten

6 <<Upper Hull B>>
<<Panzer-Oberteil B>>

<<Driver's Hatch>>
<<Fahrerluke>>

Driver's Hatch (C1 and C2) can be fixed in either open or closed position. When C1 and C2 will be fixed in open position, fit Upper Hull with Turret first. Fix C12 to hatch as shown. Fahrerluke- offen oder geschlossen einbauen. Einbauen C12

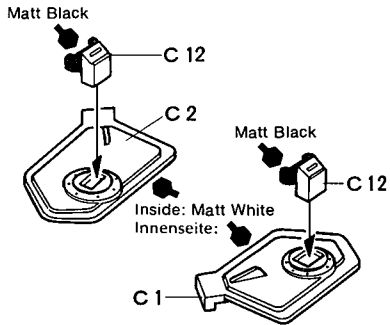

8 <<Turret>>
<<Turm>>

Gun Barrel is designed to move up and down. Commander's Hatch can be fixed in either open or closed position. Kanonenrohr ist beweglich nach oben oder unten. Kommandantenluke - offen oder geschlossen einbauen.

<<Construction of Tracks>>
<<Kettenmontage>>

Melt pin heads with a heated screwdriver etc. Zapfenkopf mit heissen Schraubenzieher verschmelzen.

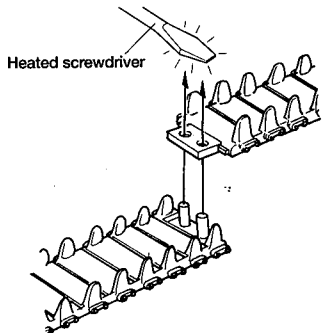

★ If track broken, strengthen with staplers, or thread.
★ Bei Kettenbruch mit Heftklammern oder Draht flicken.

<<How to make Antenna>>
<<Antennenbau>>

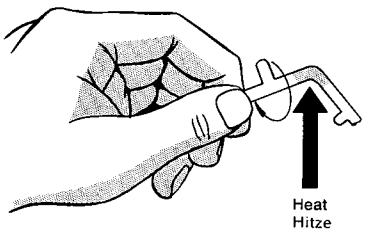

★ Heat one of the runner and when melt a little, stretch opposite way. Hold it about 15 seconds to cool.

★ Ein Stück vom Spritzling wie abgebildet erhitzen. Wenn Plastik schmilzt, nicht weiter erhitzen und langsam auseinanderziehen.

<<Construction and Painting of Figure>>
<<Männchenbau>>

4 Lower Hull
Panzer-Wanne

Drive Sprocket
Kettentriebrad

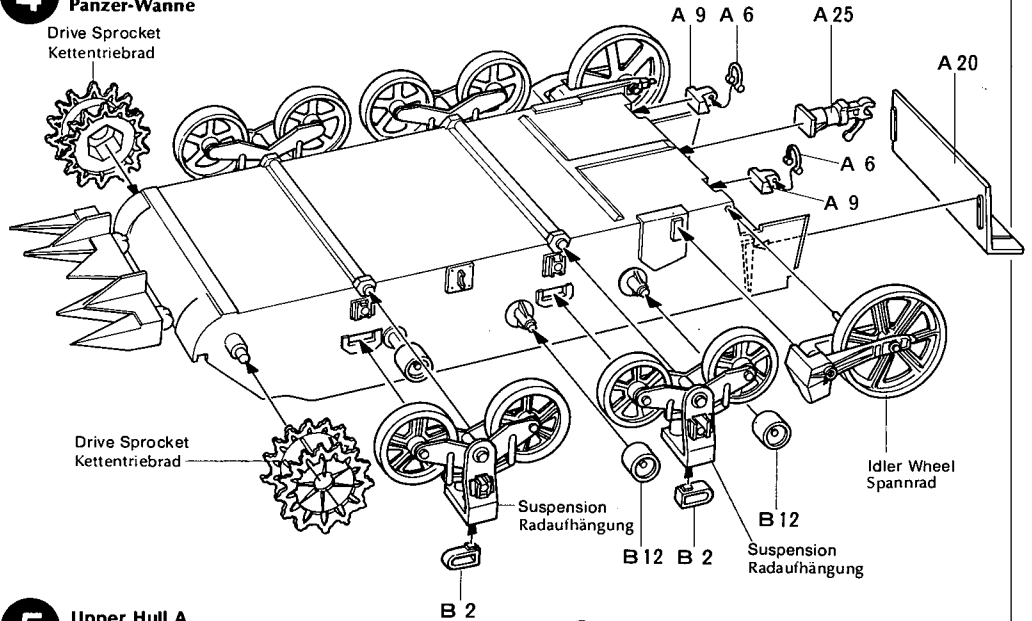

5 Upper Hull A
Panzer-Oberteil A

C16: Gun Metal
A15 Lens: Matt White
Linse:

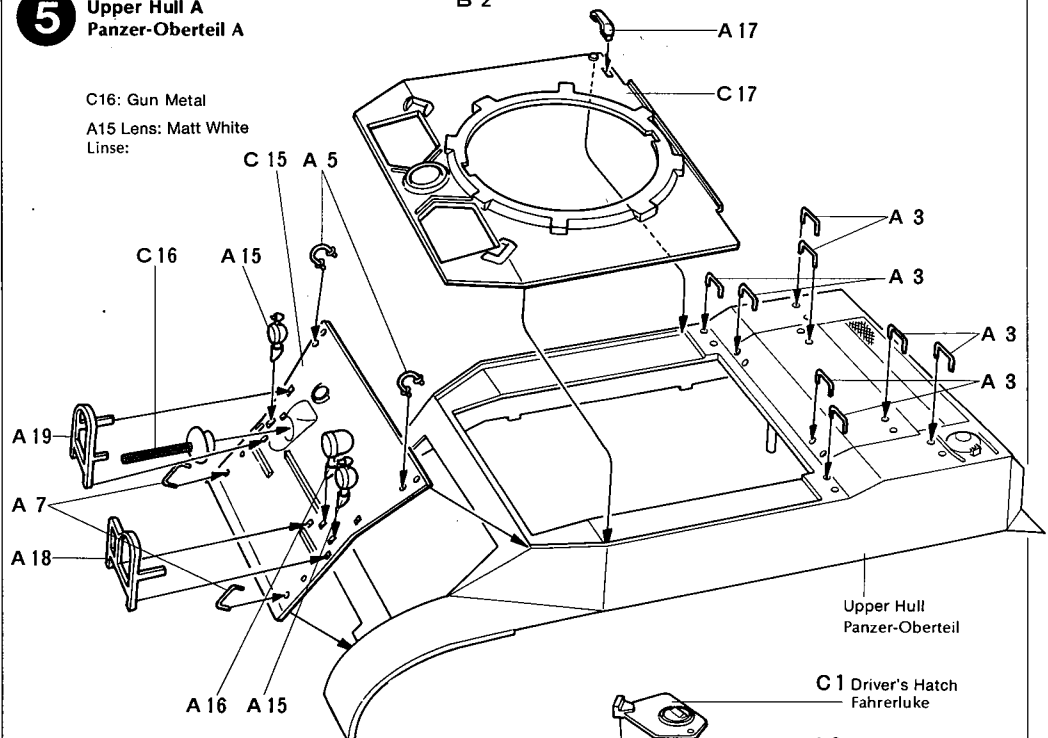

6 Upper Hull B
Panzer-Oberteil B

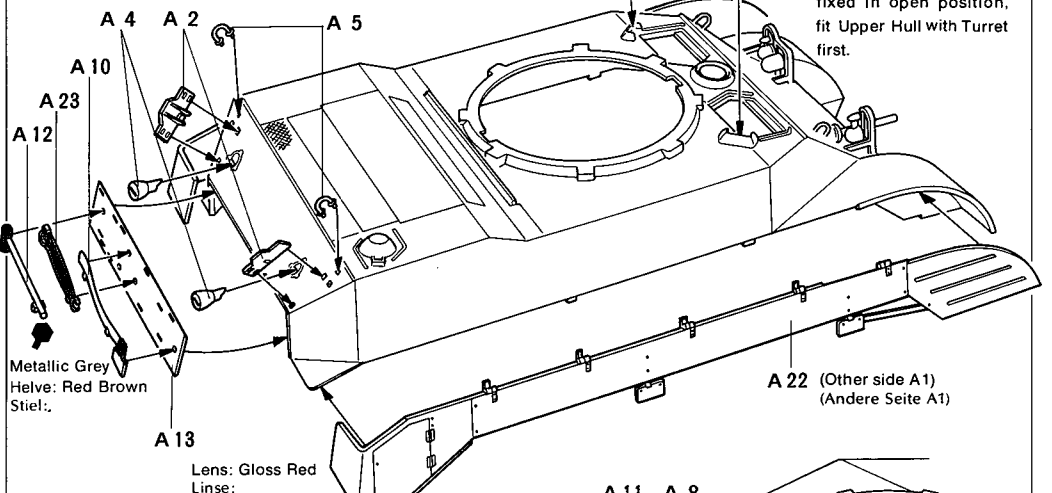

7 Accessory Parts
Zubehör

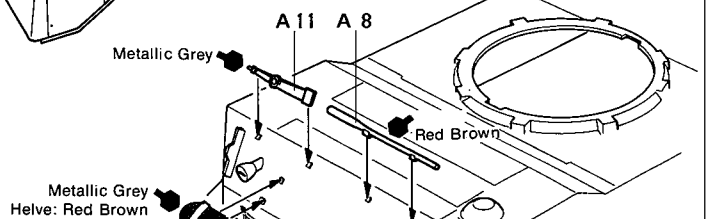

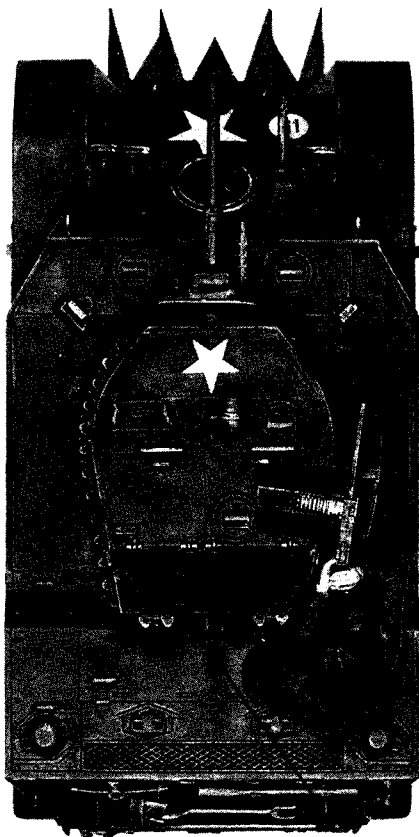
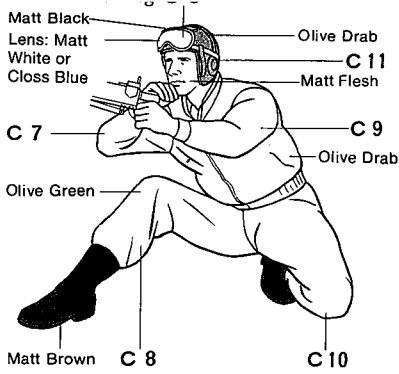

8 Turret Turm

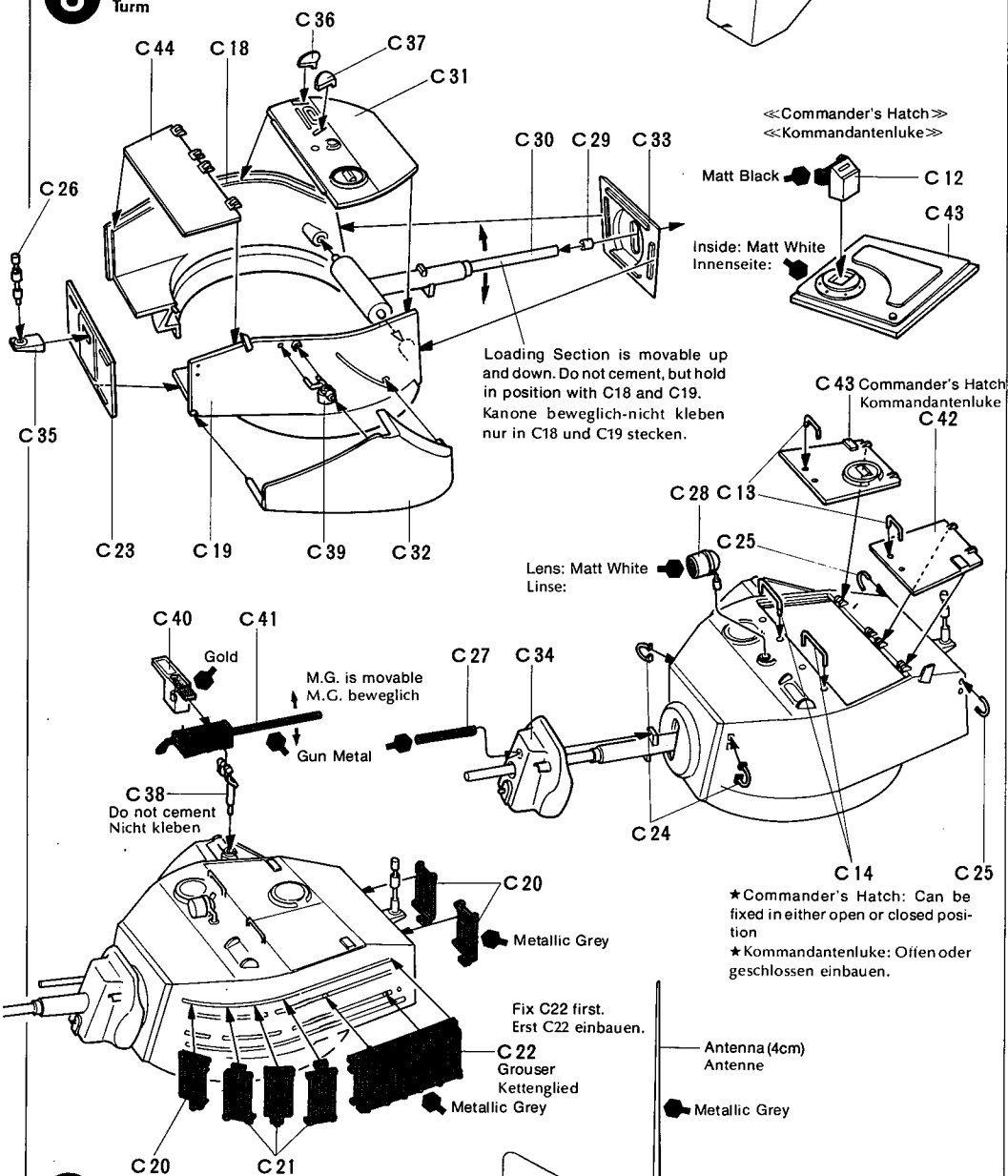

9 Completion Endmontage

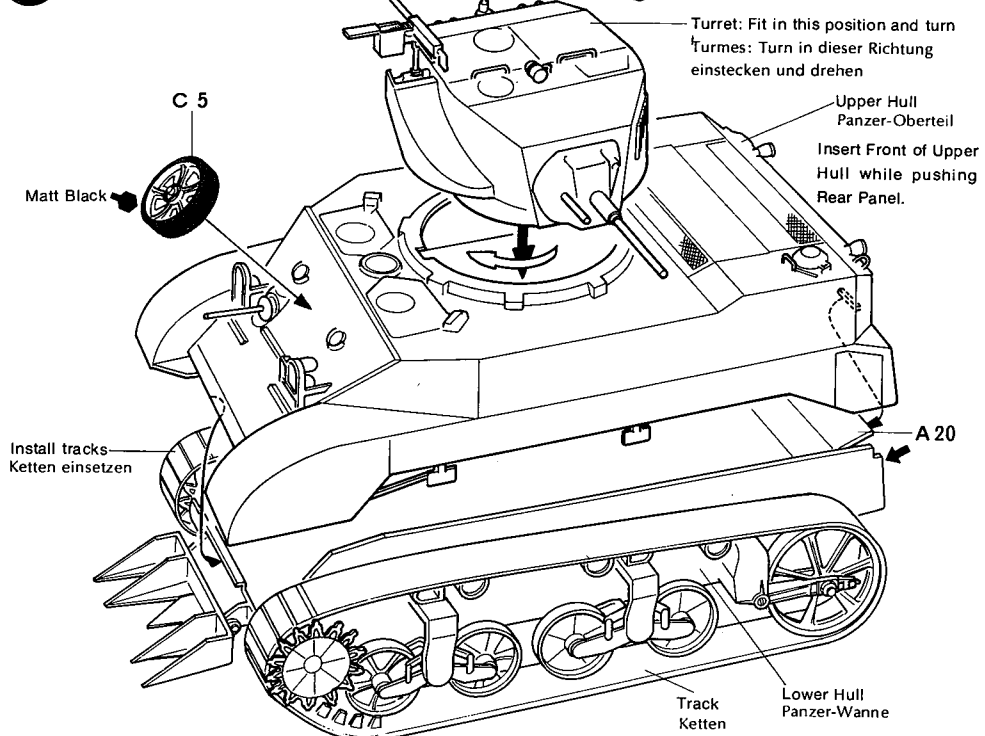

Tamiya Acrylic Paints

Need precise colour matching? Try the new Tamiya acrylic paints. Engineered by modelers for modeler's use. The final cover for the finest models. Insist on Tamiya for perfect results.



TAMIYA COLOR CATALOGUE

The latest in cars, boats, tanks and ships. Motorized, radio controlled and museum quality models are all shown in full color in Tamiya's latest catalogue. At your nearest hobby supply house.

